



ประกาศ สำนักเทคโนโลยีชีวภัณฑ์สัตว์ กรมปศุสัตว์

เลขที่ eb-...../๒๕๖๕ (สทช.)

เรื่อง ประกวดราคาซื้อวัสดุโรงงาน จำนวน ๕ รายการ ด้วยวิธีประกวดราคาอิเล็กทรอนิกส์ (e-bidding)

สำนักเทคโนโลยีชีวภัณฑ์สัตว์ กรมปศุสัตว์ มีความประสงค์จะประกวดราคาซื้อวัสดุโรงงาน จำนวน ๕ รายการ ด้วยวิธีประกวดราคาอิเล็กทรอนิกส์ (e-bidding) ราคาากลางของงานซื้อในการประกวดราคาครั้งนี้ เป็นเงินทั้งสิ้น ๑๒,๘๒๖,๖๓๕.๐๐ บาท (สิบสองล้านแปดแสนสองหมื่นหกพันหกร้อยสามสิบบาทถ้วน) ตามรายการ ดังนี้

๑. ขวดดุดแห้งขนาด ๑๒ มล.	จำนวน	๒๕๐,๐๐๐	ขวด/bottle
๒. ขวดพลาสติกสำหรับบรรจุวัคซีน ขนาด ๕๐ มล.	จำนวน	๓๕,๐๐๐	ขวด/bottle
๓. ขวดพลาสติกสำหรับบรรจุวัคซีน ขนาด ๑๐๐ มล.	จำนวน	๓๐๐,๐๐๐	ขวด/bottle
๔. ขวดพลาสติกสำหรับบรรจุวัคซีน โรคปากและเท้าเปื่อยโค-กระบือ ขนาด ๒๕ มล.	จำนวน	๑,๒๐๐,๐๐๐	ขวด/bottle
๕. ขวดพลาสติกสำหรับบรรจุวัคซีน โรคปากและเท้าเปื่อยโค-กระบือ ขนาด ๕๐ มล.	จำนวน	๕๐๐,๐๐๐	ขวด/bottle

ผู้ยื่นข้อเสนอจะต้องมีคุณสมบัติ ดังต่อไปนี้

๑. มีความสามารถตามกฎหมาย
๒. ไม่เป็นบุคคลล้มละลาย
๓. ไม่อยู่ระหว่างเลิกกิจการ
๔. ไม่เป็นบุคคลซึ่งอยู่ระหว่างถูกระงับการยื่นข้อเสนอหรือทำสัญญากับหน่วยงานของรัฐไว้ชั่วคราว

เนื่องจากเป็นผู้ที่ไม่ผ่านเกณฑ์การประเมินผลการปฏิบัติงานของผู้ประกอบการตามระเบียบที่รัฐมนตรีว่าการกระทรวงการคลังกำหนดตามที่ประกาศเผยแพร่ในระบบเครือข่ายสารสนเทศของกรมบัญชีกลาง

๕. ไม่เป็นบุคคลซึ่งถูกระงับชื่อไว้ในบัญชีรายชื่อผู้ทำงานและได้แจ้งเวียนชื่อให้เป็นผู้ทำงานของหน่วยงานของรัฐในระบบเครือข่ายสารสนเทศของกรมบัญชีกลาง ซึ่งรวมถึงนิติบุคคลที่ผู้ทำงานเป็นหุ้นส่วนผู้จัดการ กรรมการผู้จัดการ ผู้บริหาร ผู้มีอำนาจในการดำเนินงานในกิจการของนิติบุคคลนั้นด้วย

๖. มีคุณสมบัติและไม่มีลักษณะต้องห้ามตามที่คณะกรรมการนโยบายการจัดซื้อจัดจ้างและการบริหารพัสดุภาครัฐกำหนดในราชกิจจานุเบกษา

๗. เป็นบุคคลธรรมดาหรือนิติบุคคล ผู้มีอาชีพให้ขายพัสดุที่ประกวดราคาซื้อด้วยวิธีประกวดราคาอิเล็กทรอนิกส์ดังกล่าว

๘. ไม่เป็นผู้มีผลประโยชน์ร่วมกันกับผู้ยื่นข้อเสนอรายอื่นที่เข้ายื่นข้อเสนอให้แก่กรมปศุสัตว์ ณ วันประกาศประกวดราคาอิเล็กทรอนิกส์ หรือไม่เป็นผู้กระทำการอันเป็นการขัดขวางการแข่งขันอย่างเป็นธรรมในการประกวดราคาอิเล็กทรอนิกส์ครั้งนี้

๙. ไม่เป็นผู้ได้รับเอกสิทธิ์หรือความคุ้มกัน ซึ่งอาจปฏิเสธไม่ยอมขึ้นศาลไทย เว้นแต่รัฐบาลของผู้ยื่นข้อเสนอได้มีคำสั่งให้สละเอกสิทธิ์ความคุ้มกันเช่นนั้น

๑๐. ผู้ยื่นข้อเสนอต้องลงทะเบียนในระบบจัดซื้อจัดจ้างภาครัฐด้วยอิเล็กทรอนิกส์ (Electronic Government Procurement : e - GP) ของกรมบัญชีกลาง

ผู้ยื่นข้อเสนอต้องยื่นข้อเสนอและเสนอราคาทางระบบจัดซื้อจัดจ้างภาครัฐด้วยอิเล็กทรอนิกส์ ในวันที่ ๒๙ พฤศจิกายน ๒๕๖๔ ระหว่างเวลา ๐๘.๓๐ น. ถึง ๑๖.๓๐ น.

ผู้สนใจสามารถขอรับเอกสารประกวดราคาอิเล็กทรอนิกส์ โดยดาวน์โหลดเอกสารผ่านทางระบบจัดซื้อจัดจ้างภาครัฐด้วยอิเล็กทรอนิกส์ตั้งแต่วันที่ประกาศจนถึงก่อนวันเสนอราคา

ผู้สนใจสามารถดูรายละเอียดได้ที่เว็บไซต์ <http://biologic.dld.go.th> หรือ [www.gprocurement.go.th](http://www.gprocurement.go.th) หรือสอบถามทางโทรศัพท์หมายเลข ๐-๔๔๓๑-๑๔๗๖ ในวันและเวลาราชการ

ประกาศ ณ วันที่ ๑๐ พฤศจิกายน ๒๕๖๔



(นายสมเกียรติ เพชรวานิชกุล)

นายสัตวแพทย์เชี่ยวชาญ วิชาการแทน

ผู้อำนวยการสำนักเทคโนโลยีชีวภัณฑ์สัตว์

หมายเหตุ ผู้ประกอบการสามารถจัดเตรียมเอกสารประกอบการเสนอราคา (เอกสารส่วนที่ ๑ และเอกสารส่วนที่ ๒) ในระบบ e-GP ได้ตั้งแต่วันที่ ขอรับเอกสารจนถึงวันเสนอราคา

เอกสารประกวดราคาซื้อด้วยวิธีประกวดราคาอิเล็กทรอนิกส์ (e-bidding)

เลขที่ eb-๗/๒๕๖๕ (สทช.)

การซื้อวัสดุโรงงาน จำนวน ๕ รายการ

ตามประกาศ สำนักเทคโนโลยีชีวภัณฑ์สัตว์ กรมปศุสัตว์

ลงวันที่ ๑๐ พฤศจิกายน ๒๕๖๔

สำนักเทคโนโลยีชีวภัณฑ์สัตว์ กรมปศุสัตว์ ซึ่งต่อไปนี้จะเรียกว่า "กรม" มีความประสงค์จะประกวดราคาซื้อด้วยวิธีประกวดราคาอิเล็กทรอนิกส์ ตามรายการ ดังนี้

๑. ขวดดุดแห้งขนาด ๑๒ มล.	จำนวน	๒๕๐,๐๐๐	ขวด/bottle
๒. ขวดพลาสติกสำหรับบรรจุวัคซีน ขนาด ๕๐ มล.	จำนวน	๓๕,๐๐๐	ขวด/bottle
๓. ขวดพลาสติกสำหรับบรรจุวัคซีน ขนาด ๑๐๐ มล.	จำนวน	๓๐๐,๐๐๐	ขวด/bottle
๔. ขวดพลาสติกสำหรับบรรจุวัคซีนโรค ปากและเท้าเปื่อยโค-กระบือ ขนาด ๒๕ มล.	จำนวน	๑,๒๐๐,๐๐๐	ขวด/bottle
๕. ขวดพลาสติกสำหรับบรรจุวัคซีนโรค ปากและเท้าเปื่อยโค-กระบือ ขนาด ๕๐ มล.	จำนวน	๕๐๐,๐๐๐	ขวด/bottle

พัสดุที่จะซื้อจะต้องเป็นของแท้ ของใหม่ ไม่เคยใช้งานมาก่อน ไม่เป็นของเก่าเก็บ อยู่ในสภาพที่จะใช้งานได้ทันทีและมีคุณสมบัติเฉพาะตรงตามที่กำหนดไว้ในเอกสารประกวดราคาซื้อด้วยวิธีประกวดราคาอิเล็กทรอนิกส์ฉบับนี้ โดยมีข้อแนะนำและข้อกำหนด ดังต่อไปนี้

๑. เอกสารแนบท้ายเอกสารประกวดราคาอิเล็กทรอนิกส์

- ๑.๑ รายละเอียดคุณลักษณะเฉพาะ
- ๑.๒ แบบใบเสนอราคาที่กำหนดไว้ในระบบการจัดซื้อจัดจ้างภาครัฐด้วยอิเล็กทรอนิกส์
- ๑.๓ สัญญาซื้อขายทั่วไป
- ๑.๔ แบบหนังสือค้ำประกัน
  - (๑) หลักประกันการเสนอราคา
  - (๒) หลักประกันสัญญา
- ๑.๕ บทนิยาม
  - (๑) ผู้มีผลประโยชน์ร่วมกัน
  - (๒) การขัดขวางการแข่งขันอย่างเป็นธรรม
- ๑.๖ แบบบัญชีเอกสารที่กำหนดไว้ในระบบจัดซื้อจัดจ้างภาครัฐด้วยอิเล็กทรอนิกส์
  - (๑) บัญชีเอกสารส่วนที่ ๑
  - (๒) บัญชีเอกสารส่วนที่ ๒

## ๒. คุณสมบัติของผู้ยื่นข้อเสนอ

๒.๑ มีความสามารถตามกฎหมาย

๒.๒ ไม่เป็นบุคคลล้มละลาย

๒.๓ ไม่อยู่ระหว่างเลิกกิจการ

๒.๔ ไม่เป็นบุคคลซึ่งอยู่ระหว่างถูกระงับการยื่นข้อเสนอหรือทำสัญญากับหน่วยงานของรัฐไว้ชั่วคราว เนื่องจากเป็นผู้ที่ไม่ผ่านเกณฑ์การประเมินผลการปฏิบัติงานของผู้ประกอบการตามระเบียบที่รัฐมนตรีว่าการกระทรวงการคลังกำหนดตามที่ประกาศเผยแพร่ในระบบเครือข่ายสารสนเทศของกรมบัญชีกลาง

๒.๕ ไม่เป็นบุคคลซึ่งถูกระงับชื่อไว้ในบัญชีรายชื่อผู้ทำงานและได้แจ้งเวียนชื่อให้เป็นผู้ทำงานของหน่วยงานของรัฐในระบบเครือข่ายสารสนเทศของกรมบัญชีกลาง ซึ่งรวมถึงนิติบุคคลที่ผู้ทำงานเป็นหุ้นส่วนผู้จัดการ กรรมการผู้จัดการ ผู้บริหาร ผู้มีอำนาจในการดำเนินงานในกิจการของนิติบุคคลนั้นด้วย

๒.๖ มีคุณสมบัติและไม่มีลักษณะต้องห้ามตามที่คณะกรรมการนโยบายการจัดซื้อจัดจ้างและการบริหารพัสดุภาครัฐกำหนดในราชกิจจานุเบกษา

๒.๗ เป็นบุคคลธรรมดาหรือนิติบุคคลผู้มีอาชีพขายพัสดุที่ประกวดราคาอิเล็กทรอนิกส์ดังกล่าว

๒.๘ ไม่เป็นผู้มีผลประโยชน์ร่วมกันกับผู้ยื่นข้อเสนอรายอื่นที่เข้ายื่นข้อเสนอให้แก่ กรม ฅ วัน ประกาศประกวดราคาอิเล็กทรอนิกส์ หรือไม่เป็นผู้กระทำการอันเป็นการขัดขวางการแข่งขันอย่างเป็นธรรมในการประกวดราคาอิเล็กทรอนิกส์ครั้งนี้

๒.๙ ไม่เป็นผู้ได้รับเอกสิทธิ์หรือความคุ้มกัน ซึ่งอาจปฏิเสธไม่ยอมขึ้นศาลไทย เว้นแต่รัฐบาลของผู้ยื่นข้อเสนอได้มีคำสั่งให้สละเอกสิทธิ์และความคุ้มกันเช่นนั้น

๒.๑๐ ผู้ยื่นข้อเสนอที่ยื่นข้อเสนอในรูปแบบของ "กิจการร่วมค้า" ต้องมีคุณสมบัติดังนี้

กรณีที่ยื่นข้อเสนอ กำหนดให้ผู้เข้าร่วมค้ารายใดรายหนึ่งเป็นผู้เข้าร่วมค้าหลัก ข้อตกลงฯ จะต้องมีการกำหนดสัดส่วนหน้าที่ และความรับผิดชอบในปริมาณงาน สิ่งของ หรือมูลค่าตามสัญญาของผู้เข้าร่วมค้าหลัก มากกว่าผู้เข้าร่วมค้ารายอื่นทุกราย

กรณีที่ยื่นข้อเสนอ กำหนดให้ผู้เข้าร่วมค้ารายใดรายหนึ่งเป็นผู้เข้าร่วมค้าหลักกิจการร่วมค้านั้น ต้องใช้ผลงานของผู้เข้าร่วมค้าหลักรายเดียวเป็นผลงานของกิจการร่วมค้าที่ยื่นข้อเสนอ

สำหรับข้อตกลงฯ ที่ไม่ได้กำหนดให้ผู้เข้าร่วมค้ารายใดเป็นผู้เข้าร่วมค้าหลัก ผู้เข้าร่วมค้าทุกรายจะต้องมีคุณสมบัติครบถ้วนตามเงื่อนไขที่กำหนดไว้ในเอกสารเชิญชวน

๒.๑๑ ผู้ยื่นข้อเสนอต้องลงทะเบียนในระบบจัดซื้อจัดจ้างภาครัฐด้วยอิเล็กทรอนิกส์

(Electronic Government Procurement: e - GP) ของกรมบัญชีกลาง

## ๓. หลักฐานการยื่นข้อเสนอ

ผู้ยื่นข้อเสนอจะต้องเสนอเอกสารหลักฐานยื่นมาพร้อมกับการเสนอราคาทางระบบจัดซื้อจัดจ้างภาครัฐด้วยอิเล็กทรอนิกส์ โดยแยกเป็น ๒ ส่วน คือ

๓.๑ ส่วนที่ ๑ อย่างน้อยต้องมีเอกสารดังต่อไปนี้

(๑) ในกรณีผู้ยื่นข้อเสนอเป็นนิติบุคคล

(ก) ห้างหุ้นส่วนสามัญหรือห้างหุ้นส่วนจำกัด ให้ยื่นสำเนาหนังสือรับรองการจด

ทะเบียนนิติบุคคล บัญชีรายชื่อหุ้นส่วนผู้จัดการ ผู้มีอำนาจควบคุม (ถ้ามี) พร้อมทั้งรับรองสำเนาถูกต้อง

(ข) บริษัทจำกัดหรือบริษัทมหาชนจำกัด ให้ยื่นสำเนาหนังสือรับรองการจดทะเบียนนิติบุคคล

หนังสือบริคณห์สนธิ บัญชีรายชื่อกรรมการผู้จัดการ ผู้มีอำนาจควบคุม (ถ้ามี) และบัญชีผู้ถือหุ้นรายใหญ่ (ถ้ามี) พร้อมทั้งรับรองสำเนาถูกต้อง

(๒) ในกรณีผู้ยื่นข้อเสนอเป็นบุคคลธรรมดาหรือคณะบุคคลที่มีใช้นิติบุคคล ให้ยื่นสำเนาบัตรประจำตัวประชาชนของผู้ยื่น ข้อเสนอข้อตกลงที่แสดงถึงการเข้าเป็นหุ้นส่วน (ถ้ามี) สำเนาบัตรประจำตัวประชาชนของผู้เป็นหุ้นส่วน หรือสำเนาหนังสือเดินทางของผู้เป็นหุ้นส่วนที่มีได้ถือสัญชาติไทย พร้อมทั้งรับรองสำเนาถูกต้อง

(๓) ในกรณีผู้ยื่นข้อเสนอเป็นผู้ยื่นข้อเสนอร่วมกันในฐานะเป็นผู้ร่วมค้า ให้ยื่นสำเนาสัญญาของการเข้าร่วมค้า และเอกสารตามที่ระบุไว้ใน (๑) หรือ (๒) ของผู้ร่วมค้า แล้วแต่กรณี

(๔) เอกสารเพิ่มเติมอื่นๆ

(๔.๑) สำเนาใบทะเบียนพาณิชย์

(๔.๒) สำเนาใบทะเบียนภาษีมูลค่าเพิ่ม

(๕) บัญชีเอกสารส่วนที่ ๑ ทั้งหมดที่ได้ยื่นพร้อมกับการเสนอราคาทางระบบจัดซื้อจัดจ้างภาครัฐด้วยอิเล็กทรอนิกส์ ตามแบบในข้อ ๑.๖ (๑) โดยไม่ต้องแนบในรูปแบบ PDF File (Portable Document Format)

ทั้งนี้ เมื่อผู้ยื่นข้อเสนอดำเนินการแนบไฟล์เอกสารตามบัญชีเอกสารส่วนที่ ๑ ครบถ้วน ถูกต้องแล้ว ระบบจัดซื้อจัดจ้างภาครัฐด้วยอิเล็กทรอนิกส์จะสร้างบัญชีเอกสารส่วนที่ ๑ ตามแบบในข้อ ๑.๖ (๑) ให้โดยผู้ยื่นข้อเสนอไม่ต้องแนบบัญชีเอกสารส่วนที่ ๑ ดังกล่าวในรูปแบบ PDF File (Portable Document Format)

๓.๒ ส่วนที่ ๒ อย่างน้อยต้องมีเอกสารดังต่อไปนี้

(๑) ในกรณีที่ผู้ยื่นข้อเสนอมอบอำนาจให้บุคคลอื่นกระทำการแทนให้แนบหนังสือมอบอำนาจซึ่งติดอากรแสตมป์ตามกฎหมาย โดยมีหลักฐานแสดงตัวตนของผู้มอบอำนาจและผู้รับมอบอำนาจ ทั้งนี้หากผู้รับมอบอำนาจเป็นบุคคลธรรมดาต้องเป็นผู้ที่บรรลุนิติภาวะตามกฎหมายแล้วเท่านั้น

(๒) แคตตาล็อกและ/หรือแบบรูปรายการละเอียดคุณลักษณะเฉพาะ ตามข้อ ๔.๔

(๓) รายการพิจารณาที่ ๑ ขวดดุดแห้งขนาด ๑๒ มล.

(๓.๑) สำเนาใบขึ้นทะเบียนผู้ประกอบการวิสาหกิจขนาดกลางและขนาดย่อม

(SMEs) (ถ้ามี)

(๔) รายการพิจารณาที่ ๒ ขวดพลาสติกสำหรับบรรจุผักชีน ขนาด ๕๐ มล.

(๔.๑) สำเนาใบขึ้นทะเบียนผู้ประกอบการวิสาหกิจขนาดกลางและขนาดย่อม

(SMEs) (ถ้ามี)

(๕) รายการพิจารณาที่ ๓ ขวดพลาสติกสำหรับบรรจุผักชีน ขนาด ๑๐๐ มล.

(๕.๑) สำเนาใบขึ้นทะเบียนผู้ประกอบการวิสาหกิจขนาดกลางและขนาดย่อม

(SMEs) (ถ้ามี)

(๖) รายการพิจารณาที่ ๔ ขวดพลาสติกสำหรับบรรจุผักชีนโรคนปากและเท้าเปื่อยโค-

กระบือ ขนาด ๒๕ มล.

(๖.๑) หลักประกันการเสนอราคา ตามข้อ ๕

(๖.๒) สำเนาใบขึ้นทะเบียนผู้ประกอบการวิสาหกิจขนาดกลางและขนาดย่อม

(SMEs) (ถ้ามี)

(๗) รายการพิจารณาที่ ๕ ขวดพลาสติกสำหรับบรรจุวัคซีนโรคปากและเท้าเปื่อยโค-

กระบือ ขนาด ๕๐ มล.

(๗.๑) สำเนาใบขึ้นทะเบียนผู้ประกอบการวิสาหกิจขนาดกลางและขนาดย่อม

(SMEs) (ถ้ามี)

(๘) เอกสารอื่นๆ

รายการที่ ๑

- รายงานจากผู้ผลิตแสดงผลการทดสอบ USP Glass Grains Test กับหลอดแก้วที่ใช้และ USP Surface Glass Test สำหรับขวด

- ผลการตรวจวิเคราะห์ฉบับจริง (original) จากห้องปฏิบัติการที่ได้รับรองมาตรฐาน ISO ๑๗๐๒๕ หรือหน่วยงานของรัฐ ที่แสดงว่าขวดขนาดที่เสนอราคาผ่านทั้ง USP Glass Grains Test และ USP Surface Glass Test สำหรับ Type I glass container

- เอกสารแสดงผลการตรวจสอบความถูกต้อง (Validation) ของห้อง Cleanroom ที่ผู้ผลิตใช้บรรจุขวด

- Quality Certificate แสดงผลการทดสอบ Surface Glass Test และ Cooling Stress ของขวด

- หนังสือรับรองมาตรฐานคุณภาพ ISO ๑๕๒๗๘ สำหรับ Primary Packaging Materials for Medicinal Products

- หลักฐานแสดงการรับรองมาตรฐานคุณภาพของผู้ผลิต และของห้องปฏิบัติการที่ตรวจสอบขวด

รายการที่ ๒-๕

- หนังสือรับรองมาตรฐาน มอก.๕๓๑-๒๕๕๘ และแคตตาล็อกเม็ดพลาสติก

- หนังสือรับรองมาตรฐาน ISO ๙๐๐๑

(๙) บัญชีเอกสารส่วนที่ ๒ ทั้งหมดที่ได้ยื่นพร้อมกับการเสนอราคาทางระบบจัดซื้อจัดจ้างภาครัฐด้วยอิเล็กทรอนิกส์ ตามแบบในข้อ ๑.๖ (๒) โดยไม่ต้องแนบในรูปแบบ PDF File (Portable Document Format)

ทั้งนี้ เมื่อผู้ยื่นข้อเสนอดำเนินการแนบไฟล์เอกสารตามบัญชีเอกสารส่วนที่ ๒ ครบถ้วน ถูกต้องแล้ว ระบบจัดซื้อจัดจ้างภาครัฐด้วยอิเล็กทรอนิกส์จะสร้างบัญชีเอกสารส่วนที่ ๒ ตามแบบในข้อ ๑.๖ (๒) ให้โดยผู้ยื่นข้อเสนอไม่ต้องแนบบัญชีเอกสารส่วนที่ ๒ ดังกล่าวในรูปแบบ PDF File (Portable Document Format)

#### ๔. การเสนอราคา

๔.๑ ผู้ยื่นข้อเสนอต้องยื่นข้อเสนอและเสนอราคาทางระบบจัดซื้อจัดจ้างภาครัฐด้วย



อิเล็กทรอนิกส์ตามที่กำหนดไว้ในเอกสารประกวดราคาอิเล็กทรอนิกส์นี้ โดยไม่มีเงื่อนไขใดๆ ทั้งสิ้น และจะต้องกรอกข้อความให้ถูกต้องครบถ้วน พร้อมทั้งหลักฐานแสดงตัวตนและทำการยืนยันตัวตนของผู้ยื่นข้อเสนอโดยไม่ต้องแนบใบเสนอราคาในรูปแบบ PDF File (Portable Document Format)

๔.๒ ในการเสนอราคาให้เสนอราคาเป็นเงินบาท และเสนอราคาได้เพียงครั้งเดียวและราคาเดียวโดยเสนอราคารวม และหรือราคาต่อหน่วย และหรือต่อรายการ ตามเงื่อนไขที่ระบุไว้ท้ายใบเสนอราคาให้ถูกต้อง ทั้งนี้ ราคารวมที่เสนอจะต้องตรงกันทั้งตัวเลขและตัวหนังสือ ถ้าตัวเลขและตัวหนังสือไม่ตรงกัน ให้ถือตัวหนังสือเป็นสำคัญ โดยคิดราคารวมทั้งสิ้นซึ่งรวมค่าภาษีมูลค่าเพิ่ม ภาษีอากรอื่น ค่าขนส่ง ค่าจดทะเบียน และค่าใช้จ่ายอื่นๆ ทั้งปวงไว้แล้ว จนกระทั่งส่งมอบพัสดุให้ ณ สำนักเทคโนโลยีชีวภัณฑ์สัตว์ กรมปศุสัตว์ นครราชสีมา

ราคาที่เสนอจะต้องเสนอกำหนดยื่นราคาไม่น้อยกว่า ๑๒๐ วัน ตั้งแต่วันเสนอราคาโดยภายในกำหนดยื่นราคา ผู้ยื่นข้อเสนอต้องรับผิดชอบราคาที่ตนได้เสนอไว้ และจะถอนการเสนอราคามีได้

๔.๓ ผู้ยื่นข้อเสนอจะต้องเสนอกำหนดเวลาส่งมอบพัสดุตามรายละเอียดดังนี้

รายการที่ ๑ และ ๒ ส่งมอบภายใน ๖๐ วัน นับถัดจากวันลงนามในสัญญาซื้อขาย

รายการที่ ๓ , ๔ และ ๕ ส่งมอบจำนวน ๒ งวด

- งวดที่ ๑ ภายใน ๖๐ วัน นับถัดจากวันลงนามในสัญญาซื้อขาย

- งวดที่ ๒ ภายใน ๙๐ วัน นับถัดจากวันครบกำหนดส่งมอบภายใน งวดที่ ๑

๔.๔ ผู้ยื่นข้อเสนอจะต้องส่งแคตตาล็อก และหรือรายละเอียดคุณลักษณะเฉพาะของ วัสดุ

โรงงาน จำนวน ๕ รายการ ไปพร้อมการเสนอราคาทางระบบจัดซื้อจัดจ้างภาครัฐด้วยอิเล็กทรอนิกส์ เพื่อประกอบการพิจารณา หลักฐานดังกล่าวนี้ กรมจะยึดไว้เป็นเอกสารของทางราชการ

๔.๕ ผู้ยื่นข้อเสนอจะต้องส่งตัวอย่างของพัสดุที่เสนอตามรายละเอียดดังนี้

รายการที่ ๑ จำนวน ๑,๐๐๐ ขวด

รายการที่ ๒ จำนวน ไม่น้อยกว่า ๑๙๕ ขวด

รายการที่ ๓ จำนวน ไม่น้อยกว่า ๑๔๐ ขวด

รายการที่ ๔ จำนวนไม่น้อยกว่า ๘๐๐ ขวด

รายการที่ ๕ จำนวนไม่น้อยกว่า ๔๐๐ ขวด

โดยลงลายมือผู้ยื่นข้อเสนอพร้อมประทับตรา (ถ้ามี) กำกับในเอกสารด้วย พร้อมสรุปจำนวนเอกสารที่จัดส่งหรือนำมาแสดง ตามบัญชีเอกสารส่วนที่ ๒ ตามแบบในข้อ ๑.๖(๒) เพื่อใช้ในการตรวจสอบหรือประกอบการพิจารณา ในวันที่ ๗ ธันวาคม ๒๕๖๔ ระหว่างเวลา ๐๘.๓๐ น. ถึง ๑๖.๓๐ น. ณ สำนักเทคโนโลยีชีวภัณฑ์สัตว์ กรมปศุสัตว์ นครราชสีมา

ทั้งนี้ กรมจะไม่รับผิดชอบในความเสียหายใด ๆ ที่เกิดขึ้นแก่ตัวอย่างดังกล่าว ตัวอย่างที่เหลือหรือไม่ใช้แล้ว กรมจะคืนให้แก่ผู้ยื่นข้อเสนอ

๔.๖ ก่อนเสนอราคา ผู้ยื่นข้อเสนอควรตรวจร่างสัญญา รายละเอียดคุณลักษณะเฉพาะ ฯลฯ ให้ถี่ถ้วนและเข้าใจเอกสารประกวดราคาอิเล็กทรอนิกส์ทั้งหมดเสียก่อนที่จะตกลงยื่นข้อเสนอตามเงื่อนไขในเอกสารประกวดราคาซื้ออิเล็กทรอนิกส์

๔.๗ ผู้ยื่นข้อเสนอจะต้องยื่นข้อเสนอและเสนอราคาทางระบบการจัดซื้อจัดจ้างภาครัฐด้วยอิเล็กทรอนิกส์ในวันที่ ๒๙ พฤศจิกายน ๒๕๖๔ ระหว่างเวลา ๐๘.๓๐ น. ถึง ๑๖.๓๐ น. และเวลาในการ

เสนอราคาให้ถือตามเวลาของระบบการจัดซื้อจัดจ้างภาครัฐด้วยอิเล็กทรอนิกส์เป็นเกณฑ์

เมื่อพ้นกำหนดเวลายื่นข้อเสนอและเสนอราคาแล้ว จะไม่รับเอกสารการยื่นข้อเสนอและการเสนอราคาใดๆ โดยเด็ดขาด

๔.๘ ผู้ยื่นข้อเสนอต้องจัดทำเอกสารสำหรับใช้ในการเสนอราคาในรูปแบบไฟล์เอกสารประเภท PDF File (Portable Document Format) โดยผู้ยื่นข้อเสนอต้องเป็นผู้รับผิดชอบตรวจสอบความครบถ้วนถูกต้อง และชัดเจนของเอกสาร PDF File ก่อนที่จะยืนยันการเสนอราคา แล้วจึงส่งข้อมูล (Upload) เพื่อเป็นการเสนอราคาให้แก่ กรม ผ่านทางระบบจัดซื้อจัดจ้างภาครัฐด้วยอิเล็กทรอนิกส์

๔.๙ คณะกรรมการพิจารณาผลการประกวดราคาอิเล็กทรอนิกส์ จะดำเนินการตรวจสอบคุณสมบัติของผู้ยื่นข้อเสนอแต่ละรายว่า เป็นผู้ยื่นข้อเสนอที่มีผลประโยชน์ร่วมกันกับผู้ยื่นเสนอรายอื่น ตามข้อ ๑.๕ (๑) หรือไม่ หากปรากฏว่าผู้ยื่นเสนอรายใดเป็นผู้ยื่นข้อเสนอที่มีผลประโยชน์ร่วมกันกับผู้ยื่นเสนอรายอื่น คณะกรรมการฯ จะตัดรายชื่อผู้ยื่นข้อเสนอที่มีผลประโยชน์ร่วมกันนั้นออกจากการเป็นผู้ยื่นข้อเสนอ

หากปรากฏต่อคณะกรรมการพิจารณาผลการประกวดราคาอิเล็กทรอนิกส์ว่า ก่อนหรือในขณะที่มีการพิจารณาข้อเสนอ มีผู้ยื่นเสนอรายใดกระทำการอันเป็นการขัดขวางการแข่งขันอย่างเป็นธรรมตามข้อ ๑.๕ (๒) และคณะกรรมการฯ เชื่อว่ามีการกระทำการอันเป็นการขัดขวางการแข่งขันอย่างเป็นธรรม คณะกรรมการฯ จะตัดรายชื่อผู้ยื่นเสนอรายนั้นออกจากการเป็นผู้ยื่นข้อเสนอ และกรม จะพิจารณาลงโทษผู้ยื่นเสนอดังกล่าวเป็นผู้ที่งาน เว้นแต่ กรม จะพิจารณาเห็นว่าผู้ยื่นเสนอรายนั้นมิใช่เป็นผู้ริเริ่มให้มีการกระทำความดังกล่าวและได้ให้ความร่วมมือเป็นประโยชน์ต่อการพิจารณาของ กรม

๔.๑๐ ผู้ยื่นข้อเสนอจะต้องปฏิบัติ ดังนี้

(๑) ปฏิบัติตามเงื่อนไขที่ระบุไว้ในเอกสารประกวดราคาอิเล็กทรอนิกส์  
(๒) ราคาที่เสนอจะต้องเป็นราคาที่รวมภาษีมูลค่าเพิ่ม และภาษีอื่นๆ (ถ้ามี) รวมค่าใช้จ่ายทั้งปวงไว้ด้วยแล้ว

(๓) ผู้ยื่นข้อเสนอจะต้องลงทะเบียนเพื่อเข้าสู่กระบวนการเสนอราคา ตามวัน เวลา ที่กำหนด

(๔) ผู้ยื่นข้อเสนอจะถอนการเสนอราคาที่เสนอแล้วไม่ได้

(๕) ผู้ยื่นข้อเสนอต้องศึกษาและทำความเข้าใจในระบบและวิธีการเสนอราคาด้วยวิธี

ประกวดราคาอิเล็กทรอนิกส์ ของกรมบัญชีกลางที่แสดงไว้ในเว็บไซต์ [www.gprocurement.go.th](http://www.gprocurement.go.th)

## ๕. หลักประกันการเสนอราคา

ผู้ยื่นเสนอรายการที่ ๔ ต้องวางหลักประกันการเสนอราคาพร้อมกับการเสนอราคาทางระบบการจัดซื้อจัดจ้างภาครัฐด้วยอิเล็กทรอนิกส์ โดยใช้หลักประกันอย่างหนึ่งอย่างใดดังต่อไปนี้ จำนวน ๓๔๖,๒๐๐.๐๐ บาท (สามแสนสี่หมื่นหกพันสองร้อยบาทถ้วน)

๕.๑ เช็คหรือตราพท์ที่ธนาคารเซ็นส่งจ่าย ซึ่งเป็นเช็คหรือตราพท์ลงวันที่ใช้เช็คหรือตราพท์นั้นชำระต่อเจ้าหน้าที่ในวันที่ยื่นข้อเสนอ หรือก่อนวันนั้นไม่เกิน ๓ วันทำการ

๕.๒ หนังสือค้ำประกันอิเล็กทรอนิกส์ของธนาคารภายในประเทศตามแบบที่คณะกรรมการนโยบายกำหนด

๕.๓ พันธบัตรรัฐบาลไทย



๕.๔ หนังสือค้ำประกันของบริษัทเงินทุนหรือบริษัทเงินทุนหลักทรัพย์ที่ได้รับอนุญาตให้ประกอบกิจการเงินทุนเพื่อการพาณิชย์และประกอบธุรกิจค้ำประกันตามประกาศของธนาคารแห่งประเทศไทย ตามรายชื่อบริษัทเงินทุนที่ธนาคารแห่งประเทศไทยแจ้งเวียนให้ทราบ โดยอนุโลมให้ใช้ตามตัวอย่างหนังสือค้ำประกันของธนาคารที่คณะกรรมการนโยบายกำหนด

กรณีที่ผู้ยื่นข้อเสนอนำเข้าหรือตราพท์ที่ธนาคารส่งจ่ายหรือพันธบัตรรัฐบาลไทยหรือหนังสือค้ำประกันของบริษัทเงินทุนหรือบริษัทเงินทุนหลักทรัพย์ มาวางเป็นหลักประกันการเสนอราคาจะต้องส่งต้นฉบับเอกสารดังกล่าวมาให้กรมตรวจสอบความถูกต้องในวันที่ ๒ ธันวาคม ๒๕๖๔ ระหว่างเวลา ๐๘.๓๐ น. ถึง ๑๖.๓๐ น.

กรณีที่ผู้ยื่นข้อเสนอที่ยื่นข้อเสนอในรูปแบบของ "กิจการร่วมค้า" ประสงค์จะใช้หนังสือค้ำประกันอิเล็กทรอนิกส์ของธนาคารในประเทศเป็นหลักประกันการเสนอราคาให้ระบุชื่อผู้เข้าร่วมค้ารายที่สัญญาร่วมค้ากำหนดให้เป็นผู้เข้ายื่นข้อเสนอให้กับหน่วยงานของรัฐเป็นผู้ยื่นข้อเสนอ

หลักประกันการเสนอราคาตามข้อนี้ กรมจะคืนให้ผู้ยื่นข้อเสนอหรือผู้ค้ำประกันภายใน ๑๕ วัน นับถัดจากวันที่กรมได้พิจารณาเห็นชอบรายงานผลคัดเลือกผู้ชนะการประกวดราคาเรียบร้อยแล้ว เว้นแต่ผู้ยื่นข้อเสนอรายที่คัดเลือกไว้ซึ่งเสนอราคาต่ำสุดหรือได้คะแนนรวมสูงสุดไม่เกิน ๓ ราย ให้คืนได้ต่อเมื่อได้ทำสัญญาหรือข้อตกลง หรือผู้ยื่นข้อเสนอได้พ้นจากข้อผูกพันแล้ว

การคืนหลักประกันการเสนอราคา ไม่ว่าในกรณีใด ๆ จะคืนให้โดยไม่มีดอกเบี้ย

## ๖. หลักเกณฑ์และสิทธิในการพิจารณา

๖.๑ ในการพิจารณาผลการยื่นข้อเสนอประกวดราคาอิเล็กทรอนิกส์ครั้งนี้ กรมจะพิจารณาตัดสินโดยใช้หลักเกณฑ์ ราคา

### ๖.๒ การพิจารณาผู้ชนะการยื่นข้อเสนอ

กรณีใช้หลักเกณฑ์ราคาในการพิจารณาผู้ชนะการยื่นข้อเสนอ กรม จะพิจารณาจากราคาต่ำสุดแต่ละรายการ

๖.๓ หากผู้ยื่นข้อเสนอรายใดมีคุณสมบัติไม่ถูกต้องตามข้อ ๒ หรือยื่นหลักฐานการยื่นข้อเสนอไม่ถูกต้อง หรือไม่ครบถ้วนตามข้อ ๓ หรือยื่นข้อเสนอไม่ถูกต้องตามข้อ ๔ คณะกรรมการพิจารณาผลการประกวดราคาอิเล็กทรอนิกส์จะไม่รับพิจารณาข้อเสนอของผู้ยื่นข้อเสนอรายนั้น เว้นแต่ ผู้ยื่นข้อเสนอรายใดเสนอเอกสารทางเทคนิคหรือรายละเอียดคุณลักษณะเฉพาะของพัสดุที่จะขายไม่ครบถ้วน หรือเสนอรายละเอียดแตกต่างไปจากเงื่อนไขที่กรมกำหนดไว้ในประกาศและเอกสารประกวดราคาอิเล็กทรอนิกส์ ในส่วนที่มีสาระสำคัญและความแตกต่างนั้นไม่มีผลทำให้เกิดการได้เปรียบเสียเปรียบต่อผู้ยื่นข้อเสนอรายอื่น หรือเป็นการผิดพลาดเล็กน้อย คณะกรรมการฯ อาจพิจารณาผ่อนปรนการตัดสินสิทธิผู้ยื่นข้อเสนอรายนั้น

๖.๔ กรมสงวนสิทธิ์ไม่พิจารณาข้อเสนอของผู้ยื่นข้อเสนอโดยไม่มีการผ่อนผัน ในกรณีดังต่อไปนี้

(๑) ไม่ปรากฏชื่อผู้ยื่นข้อเสนอรายนั้นในบัญชีรายชื่อผู้รับเอกสารประกวดราคาอิเล็กทรอนิกส์ทางระบบจัดซื้อจัดจ้างด้วยอิเล็กทรอนิกส์ หรือบัญชีรายชื่อผู้ซื้อเอกสารประกวดราคาอิเล็กทรอนิกส์ทางระบบจัดซื้อจัดจ้างด้วยอิเล็กทรอนิกส์ ของกรม

(๒) ไม่กรอกชื่อผู้ยื่นข้อเสนอในการเสนอราคาทางระบบจัดซื้อจัดจ้างด้วยอิเล็กทรอนิกส์

(๓) เสนอรายละเอียดแตกต่างไปจากเงื่อนไขที่กำหนดในเอกสารประกวดราคาอิเล็กทรอนิกส์ที่เป็นสาระสำคัญ หรือมีผลทำให้เกิดความได้เปรียบเสียเปรียบแก่ผู้ยื่นข้อเสนอรายอื่น

๖.๕ ในการตัดสินใจประกวดราคาอิเล็กทรอนิกส์หรือในการทำสัญญา คณะกรรมการพิจารณาผลการประกวดราคาอิเล็กทรอนิกส์หรือกรณีมีสิทธิให้ผู้ยื่นข้อเสนอชี้แจงข้อเท็จจริงเพิ่มเติมได้ กรณี มีสิทธิที่จะไม่รับข้อเสนอ ไม่รับราคา หรือไม่ทำสัญญา หากข้อเท็จจริงดังกล่าวไม่เหมาะสมหรือไม่ถูกต้อง

๖.๖ กรณีทรงไว้ซึ่งสิทธิที่จะไม่รับราคาต่ำสุด หรือราคาหนึ่งราคาใด หรือราคาที่เสนอทั้งหมดก็ได้ และอาจพิจารณาเลือกซื้อในจำนวน หรือขนาด หรือเฉพาะรายการหนึ่งรายการใด หรืออาจจะยกเลิกการประกวดราคาอิเล็กทรอนิกส์โดยไม่พิจารณาจัดซื้อเลยก็ได้ สุดแต่จะพิจารณา ทั้งนี้ เพื่อประโยชน์ของทางราชการเป็นสิ่งสำคัญ และให้ถือว่าการตัดสินใจของ กรมเป็นเด็ดขาด ผู้ยื่นข้อเสนอจะเรียกร้องค่าใช้จ่าย หรือค่าเสียหายใดๆ มิได้ รวมทั้งกรม จะพิจารณายกเลิกการประกวดราคาอิเล็กทรอนิกส์และลงโทษผู้ยื่นข้อเสนอเป็นผู้ทำงาน ไม่ว่าจะเป็นผู้ยื่นข้อเสนอที่ได้รับการคัดเลือกหรือไม่ก็ตาม หากมีเหตุที่เชื่อได้ว่ากรณียื่นข้อเสนอกระทำการโดยไม่สุจริต เช่น การเสนอเอกสารอันเป็นเท็จ หรือใช้ข้อมูลบุคคลธรรมดา หรือนิติบุคคลอื่นมาเสนอราคาแทน เป็นต้น

ในกรณีที่ผู้ยื่นข้อเสนอรายที่เสนอราคาต่ำสุด เสนอราคาต่ำจนคาดหมายได้ว่าไม่อาจดำเนินงานตามเอกสารประกวดราคาอิเล็กทรอนิกส์ได้ คณะกรรมการพิจารณาผลการประกวดราคาอิเล็กทรอนิกส์หรือกรม จะให้ผู้ยื่นข้อเสนอชี้แจงและแสดงหลักฐานที่ทำให้เชื่อได้ว่า ผู้ยื่นข้อเสนอสามารถดำเนินการตามเอกสารประกวดราคาอิเล็กทรอนิกส์ให้เสร็จสมบูรณ์ หากคำชี้แจงไม่เป็นที่รับฟังได้ กรม มีสิทธิที่จะไม่รับข้อเสนอหรือไม่รับราคาของผู้ยื่นข้อเสนอรายนั้น ทั้งนี้ ผู้ยื่นข้อเสนอดังกล่าวไม่มีสิทธิเรียกร้องค่าใช้จ่ายหรือค่าเสียหายใดๆ จากกรม

๖.๗ ก่อนลงนามในสัญญากรมอาจประกาศยกเลิกการประกวดราคาอิเล็กทรอนิกส์ หากปรากฏว่ามีการกระทำที่เข้าลักษณะผู้ยื่นข้อเสนอที่ชนะการประกวดราคาหรือที่ได้รับการคัดเลือกมีผลประโยชน์ร่วมกัน หรือมีส่วนได้เสียกับผู้ยื่นข้อเสนอรายอื่น หรือขัดขวางการแข่งขันอย่างเป็นธรรม หรือสมยอมกันกับผู้ยื่นข้อเสนอรายอื่น หรือเจ้าหน้าที่ในการเสนอราคา หรือสื่อว่ากระทำการทุจริตอื่นใดในการเสนอราคา

๖.๘ หากผู้ยื่นข้อเสนอซึ่งเป็นผู้ประกอบการ SMEs เสนอราคาสูงกว่าราคาต่ำสุดของผู้ยื่นข้อเสนอรายอื่นที่ไม่เกินร้อยละ ๑๐ ให้หน่วยงานของรัฐจัดซื้อจัดจ้างจากผู้ประกอบการ SMEs ดังกล่าว โดยจัดเรียงลำดับผู้ยื่นข้อเสนอซึ่งเป็นผู้ประกอบการ SMEs ซึ่งเสนอราคาสูงกว่าราคาต่ำสุดของผู้ยื่นข้อเสนอรายอื่นไม่เกินร้อยละ ๑๐ ที่จะเรียกมาทำสัญญาไม่เกิน ๓ ราย

ผู้ยื่นข้อเสนอที่เป็นกิจการร่วมค้าที่จะได้สิทธิตามวรรคหนึ่ง ผู้เข้าร่วมค้าทุกรายจะต้องเป็นผู้ประกอบการ SMEs

๖.๙ หากผู้ยื่นข้อเสนอซึ่งมิใช่ผู้ประกอบการ SMEs แต่เป็นบุคคลธรรมดาที่ถือสัญชาติไทย หรือนิติบุคคลที่จัดตั้งขึ้นตามกฎหมายไทยเสนอราคาสูงกว่าราคาต่ำสุดของผู้ยื่นข้อเสนอซึ่งเป็นผู้ประกอบการ SMEs ที่มีได้ถือสัญชาติไทยหรือนิติบุคคลที่จัดตั้งขึ้นตามกฎหมายของต่างประเทศไม่เกินร้อยละ ๓ ให้หน่วยงานของรัฐจัดซื้อหรือจัดจ้างจากผู้ยื่นข้อเสนอซึ่งเป็นผู้ประกอบการ SMEs ที่มีได้ถือสัญชาติไทยหรือนิติบุคคลที่จัดตั้งขึ้นตามกฎหมายไทยดังกล่าว

ผู้ยื่นข้อเสนอที่เป็นกิจการร่วมค้าที่จะได้สิทธิตามวรรคหนึ่ง ผู้เข้าร่วมค้าทุกรายจะต้องเป็นผู้ประกอบการที่เป็นบุคคลธรรมดาที่ถือสัญชาติไทยหรือนิติบุคคลที่จัดตั้งขึ้นตามกฎหมายไทย

## ๗. การทำสัญญาซื้อขาย

๗.๑ ในกรณีที่ผู้ชนะการประกวดราคาอิเล็กทรอนิกส์ สามารถส่งมอบสิ่งของได้ครบถ้วน

ภายใน ๕ วันทำการ นับแต่วันที่ทำข้อตกลงซื้อกรรมจะพิจารณาจัดทำข้อตกลงเป็นหนังสือแทนการทำสัญญาตามแบบสัญญาตั้งระบุ ในข้อ ๑.๓ ก็ได้

๗.๒ ในกรณีที่ผู้ชนะการประกวดราคาอิเล็กทรอนิกส์ไม่สามารถส่งมอบสิ่งของได้ครบถ้วนภายใน ๕ วันทำการ หรือกรมเห็นว่าไม่สมควรจัดทำข้อตกลงเป็นหนังสือ ตามข้อ ๗.๑ ผู้ชนะการประกวดราคาอิเล็กทรอนิกส์จะต้องทำสัญญาซื้อขายตามแบบสัญญาตั้งระบุในข้อ ๑.๓ หรือทำข้อตกลงเป็นหนังสือ กับกรมภายใน ๗ วัน นับถัดจากวันที่ได้รับแจ้ง และจะต้องวางหลักประกันสัญญาเป็นจำนวนเงินเท่ากับร้อยละ ๕ ของราคาค่าสิ่งของที่ประกวดราคาอิเล็กทรอนิกส์ให้กรมยึดถือไว้ในขณะทำสัญญา โดยใช้หลักประกันอย่างหนึ่งอย่างใดดังต่อไปนี้

(๑) เงินสด

(๒) เช็คหรือตราพท์ที่ธนาคารเซ็นสั่งจ่าย ซึ่งเป็นเช็คหรือตราพท์ลงวันที่ที่ใช้เช็คหรือตราพท์นั้นชำระต่อเจ้าหน้าที่ในวันทำสัญญา หรือก่อนวันนั้นไม่เกิน ๓ วันทำการ

(๓) หนังสือค้ำประกันของธนาคารภายในประเทศ ตามตัวอย่างที่คณะกรรมการนโยบายกำหนด ดังระบุในข้อ ๑.๔ (๒) หรือจะเป็นหนังสือค้ำประกันอิเล็กทรอนิกส์ตามวิธีการที่กรมบัญชีกลางกำหนด

(๔) หนังสือค้ำประกันของบริษัทเงินทุน หรือบริษัทเงินทุนหลักทรัพย์ที่ได้รับอนุญาตให้ประกอบกิจการเงินทุนเพื่อการพาณิชย์และประกอบธุรกิจค้ำประกันตามประกาศของธนาคารแห่งประเทศไทย ตามรายชื่อบริษัทเงินทุนที่ธนาคารแห่งประเทศไทยแจ้งเวียนให้ทราบ โดยอนุโลมให้ใช้ตามตัวอย่างหนังสือค้ำประกันของธนาคารที่คณะกรรมการนโยบายกำหนด ดังระบุในข้อ ๑.๔ (๒)

(๕) พันธบัตรรัฐบาลไทย

หลักประกันนี้จะคืนให้ โดยไม่มีดอกเบี้ยภายใน ๑๕ วัน นับถัดจากวันที่ผู้ชนะการประกวดราคาอิเล็กทรอนิกส์ (ผู้ขาย) พ้นจากข้อผูกพันตามสัญญาซื้อขายแล้ว

หลักประกันนี้จะคืนให้ โดยไม่มีดอกเบี้ย ตามอัตราส่วนของพัสดุที่ซื้อซึ่งกรม ได้รับมอบไว้แล้ว

#### ๘. ค่าจ้างและการจ่ายเงิน

กรม จะจ่ายค่าสิ่งของซึ่งได้รวมภาษีมูลค่าเพิ่ม ตลอดจนภาษีอากรอื่นๆ และค่าใช้จ่ายทั้งปวงแล้วให้แก่ผู้ยื่นข้อเสนอที่ได้รับการคัดเลือกให้เป็นผู้ขาย เมื่อผู้ขายได้ส่งมอบสิ่งของได้ครบถ้วนตามสัญญาซื้อขายหรือข้อตกลงเป็นหนังสือ และกรม ได้ตรวจรับมอบสิ่งของไว้เรียบร้อยแล้ว

#### ๙. อัตราค่าปรับ

ค่าปรับตามแบบสัญญาซื้อขายแนบท้ายเอกสารประกวดราคาอิเล็กทรอนิกส์นี้ หรือข้อตกลงซื้อขายเป็นหนังสือ ให้คิดในอัตราร้อยละ ๐.๒๐ ของราคาค่าสิ่งของที่ยังไม่ได้รับมอบต่อวัน

#### ๑๐. การรับประกันความชำรุดบกพร่อง

ผู้ชนะการประกวดราคาอิเล็กทรอนิกส์ ซึ่งได้ทำสัญญาซื้อขายตามแบบตั้งระบุในข้อ ๑.๓ หรือทำข้อตกลงซื้อเป็นหนังสือ แล้วแต่กรณี จะต้องรับประกันความชำรุดบกพร่องของสิ่งของที่ซื้อขายที่เกิดขึ้นภายในระยะเวลาไม่น้อยกว่า ๓ เดือน นับถัดจากวันที่ กรม ได้รับมอบสิ่งของ โดยต้องบริหารจัดการซ่อมแซมแก้ไขให้ใช้การได้ดีดังเดิมภายใน ๑๕ วัน นับถัดจากวันที่ได้รับแจ้งความชำรุดบกพร่อง

#### ๑๑. ข้อสงวนสิทธิ์ในการยื่นข้อเสนอและอื่นๆ

๑๑.๑ เงินค่าพัสดุสำหรับการซื้อครั้งนี้ ได้มาจากเงินงบประมาณเงินหมุนเวียนเพื่อผลิตวัคซีนจำหน่าย ประจำปีงบประมาณ พ.ศ. ๒๕๖๕

การลงนามในสัญญาจะกระทำได้ ต่อเมื่อกรมได้รับอนุมัติเงินค่าพัสดุจากกระทรวงการคลังแล้วเท่านั้น

๑๑.๒ เมื่อกรมได้คัดเลือกผู้ยื่นข้อเสนอรายใดให้เป็นผู้ขาย และได้ตกลงซื้อสิ่งของตามการประกวดราคาอิเล็กทรอนิกส์แล้ว ถ้าผู้ขายจะต้องส่งหรือนำสิ่งของดังกล่าวเข้ามาจากต่างประเทศและของนั้นต้องนำเข้าโดยทางเรือในเส้นทางที่มีเรือไทยเดินอยู่ และสามารถให้บริการรับขนได้ตามที่รัฐมนตรีว่าการกระทรวงคมนาคมประกาศกำหนด ผู้ยื่นข้อเสนอซึ่งเป็นผู้ขายจะต้องปฏิบัติตามกฎหมายว่าด้วยการส่งเสริมการพาณิชย์ ดังนี้

(๑) แจกการส่งหรือนำสิ่งของที่ผู้ขายดังกล่าวเข้ามาจากต่างประเทศต่อกรมเจ้าท่า ภายใน ๗ วัน นับตั้งแต่วันที่ผู้ขายส่ง หรือซื้อของจากต่างประเทศ เว้นแต่เป็นของที่รัฐมนตรีว่าการกระทรวงคมนาคมประกาศยกเว้นให้บรรทุกโดยเรืออื่นได้

(๒) จัดการให้สิ่งของที่ผู้ขายดังกล่าวบรรทุกโดยเรือไทย หรือเรือที่มีสิทธิเช่นเดียวกับเรือไทย จากต่างประเทศมายังประเทศไทย เว้นแต่จะได้รับการอนุญาตจากกรมเจ้าท่า ให้บรรทุกสิ่งของนั้นโดยเรืออื่นที่มีเรือไทย ซึ่งจะต้องได้รับอนุญาตเช่นนั้นก่อนบรรทุกของลงเรืออื่น หรือเป็นของที่รัฐมนตรีว่าการกระทรวงคมนาคมประกาศยกเว้นให้บรรทุกโดยเรืออื่น

(๓) ในกรณีที่ไม่ปฏิบัติตาม (๑) หรือ (๒) ผู้ขายจะต้องรับผิดชอบตามกฎหมายว่าด้วยการส่งเสริมการพาณิชย์

๑๑.๓ ผู้ยื่นข้อเสนอซึ่งกรมได้คัดเลือกแล้ว ไม่ไปทำสัญญาหรือข้อตกลงซื้อเป็นหนังสือภายในเวลาที่กำหนด ดังระบุไว้ในข้อ ๗ กรมจะริบหลักประกันการยื่นข้อเสนอ หรือเรียกร้องจากผู้ออกหนังสือค้ำประกันการยื่นข้อเสนอทันที และอาจพิจารณาเรียกหรือให้ชดใช้ความเสียหายอื่น (ถ้ามี) รวมทั้งจะพิจารณาให้เป็นผู้ทำงาน ตามระเบียบกระทรวงการคลังว่าด้วยการจัดซื้อจัดจ้างและการบริหารพัสดุภาครัฐ

๑๑.๔ กรมสงวนสิทธิ์ที่จะแก้ไขเพิ่มเติมเงื่อนไข หรือข้อกำหนดในแบบสัญญาหรือข้อตกลงซื้อเป็นหนังสือ ให้เป็นไปตามความเห็นของสำนักงานอัยการสูงสุด (ถ้ามี)

๑๑.๕ ในกรณีที่เอกสารแนบท้ายเอกสารประกวดราคาอิเล็กทรอนิกส์นี้ มีความขัดหรือแย้งกัน ผู้ยื่นข้อเสนอจะต้องปฏิบัติตามคำวินิจฉัยของกรม คำวินิจฉัยดังกล่าวให้ถือเป็นที่สุด และผู้ยื่นข้อเสนอไม่มีสิทธิเรียกร้องค่าใช้จ่ายใดๆ เพิ่มเติม

๑๑.๖ กรมอาจประกาศยกเลิกการจัดซื้อในกรณีต่อไปนี้ได้ โดยที่ผู้ยื่นข้อเสนอจะเรียกหรือค่าเสียหายใดๆ จากกรมไม่ได้

(๑) กรมไม่ได้รับการจัดสรรเงินที่จะใช้ในการจัดซื้อหรือที่ได้รับจัดสรรแต่ไม่เพียงพอที่จะทำการจัดซื้อครั้งนี้ต่อไป

(๒) มีการกระทำที่เข้าลักษณะผู้ยื่นข้อเสนอที่ชนะการจัดซื้อหรือที่ได้รับการคัดเลือกมีผลประโยชน์ร่วมกัน หรือมีส่วนได้เสียกับผู้ยื่นข้อเสนอรายอื่น หรือขัดขวางการแข่งขันอย่างเป็นธรรม หรือสมยอมกันกับผู้ยื่นข้อเสนอรายอื่น หรือเจ้าหน้าที่ในการเสนอราคา หรือสื่อว่ากระทำการทุจริตอื่นใดในการเสนอราคา

(๓) การทำการจัดซื้อครั้งนี้ต่อไปอาจก่อให้เกิดความเสียหายแก่กรม หรือกระทบต่อประโยชน์สาธารณะ

(๔) กรณีอื่นในทำนองเดียวกับ (๑) (๒) หรือ (๓) ตามที่กำหนดในกฎกระทรวง ซึ่งออกตามความในกฎหมายว่าด้วยการจัดซื้อจัดจ้างและการบริหารพัสดุภาครัฐ

๑๒. การปฏิบัติตามกฎหมายและระเบียบ

ในระหว่างระยะเวลาการซื้อ ผู้ยื่นข้อเสนอที่ได้รับการคัดเลือกให้เป็นผู้ขายต้องปฏิบัติตามหลักเกณฑ์ที่กฎหมายและระเบียบได้กำหนดไว้โดยเคร่งครัด

๑๓. การประเมินผลการปฏิบัติงานของผู้ประกอบการ

กรม สามารถนำผลการปฏิบัติงานแล้วเสร็จตามสัญญาของผู้ยื่นข้อเสนอที่ได้รับการคัดเลือกให้เป็นผู้ขายเพื่อนำมาประเมินผลการปฏิบัติงานของผู้ประกอบการ

ทั้งนี้ หากผู้ยื่นข้อเสนอที่ได้รับการคัดเลือกไม่ผ่านเกณฑ์ที่กำหนดจะถูกระงับการยื่นข้อเสนอหรือทำสัญญากับกรม ไว้ชั่วคราว









- 4.3 ผู้เสนอราคาต้องนำขวดตัวอย่างจำนวน 1,000 ขวด พร้อม Quality Certificate แสดงผลการทดสอบ Surface Glass Test และ Cooling Stress ของขวดมามอบให้คณะกรรมการภายในระยะเวลาที่กำหนด เพื่อตรวจสอบคุณภาพตามลักษณะเฉพาะและทดสอบกับเครื่องจักรที่ใช้ผลิตวัคซีน การตรวจสอบและผลการตรวจสอบถือเป็นเอกสิทธิ์ของกรมปศุสัตว์ จะฟ้องร้องเรียกค่าเสียหายหรือโต้แย้งไม่ได้
- 4.4 ผู้ผลิตขวดและจุกยางต้องได้รับรองมาตรฐานคุณภาพ ISO 15378 สำหรับ Primary Packaging Materials for Medicinal Products ผู้เสนอราคาต้องมอบหลักฐาน แสดงการรับรองมาตรฐานคุณภาพของผู้ผลิต และของห้องปฏิบัติการที่ตรวจสอบขวดให้คณะกรรมการในวันเสนอราคา
- 4.5 คุณภาพของวัสดุการบรรจุที่ส่งมอบต้องผ่านการตรวจสอบจากกลุ่มควบคุมคุณภาพ ของสำนักเทคโนโลยีชีวภัณฑ์สัตว์ และต้องใช้งานได้ดีกับเครื่องจักรของสำนักเทคโนโลยีชีวภัณฑ์สัตว์ และจุกยางทำแท่งที่มีอยู่ในงานผลิตวัคซีน จึงจะผ่านการตรวจรับ หากเกิดความเสียหายในการผลิตวัคซีนเนื่องมาจากขวด ผู้ขายต้องรับผิดชอบต่อความเสียหายทั้งหมด
- 4.6 การบรรจุหีบห่อของขวด จุกยาง ฝาอลูมิเนียมต้องมีเลข อักษร หรือเครื่องหมายแสดงรายละเอียดต่อไปนี้ให้เห็นได้ง่ายและชัดเจน
- 4.6.1 ชื่อผลิตภัณฑ์
  - 4.6.2 ขนาดของผลิตภัณฑ์
  - 4.6.3 จำนวนที่บรรจุต่อหีบห่อ
  - 4.6.4 รหัสรุ่นที่ผลิต
  - 4.6.5 ชื่อผู้ผลิตหรือโรงงานที่ผลิตหรือเครื่องหมายการค้าที่จดทะเบียน
  - 4.6.6 ในกรณีที่ใช้ภาษาต่างประเทศ ต้องมีความหมายตรงกับภาษาไทยที่กำหนดไว้ข้างต้น
- 4.7 ส่งมอบที่สำนักเทคโนโลยีชีวภัณฑ์สัตว์ อ.ปากช่อง จ.นครราชสีมา

ลงชื่อ ..... ประธานกรรมการ ลงชื่อ ..... กรรมการ  
(นายไชยา สง่าประโคน) (นายนพคุณ มูลสิน)

ลงชื่อ ..... กรรมการ ลงชื่อ ..... กรรมการและเลขานุการ  
(นายภูวนาด เปาปราโมทย์) (นางสาวพรนภา ทูลกลาง)

ลงชื่อ ..... กรรมการและผู้ช่วยเลขานุการ  
(นางสาวนุรี ทรัพย์เจริญ)

10-ข-26-01

รายละเอียดคุณลักษณะเฉพาะ

- 1. ชื่อ ขวดพลาสติกสำหรับบรรจุวัคซีน ขนาด 50 มล.
- 2. ลักษณะทั่วไป เป็นขวดที่ใช้บรรจุวัคซีนเฮโมราจิกเซพติซีเมีย
- 3. ลักษณะเฉพาะ
  - 3.1 เป็นขวดพลาสติกกันแบน ไม่มีสี โปร่งแสง มองเห็นผลิตภัณฑ์ที่บรรจุภายในได้ชัดเจน ขอบกันขวดกลมมน ปากขวดเป็นขอบ 1 ชั้น มีขีดบอกระดับปริมาตรข้างขวดที่ 20 มล., 30 มล., 40 มล. และ 50 มล. และเป็นไปตามมาตรฐาน มอก. 531-2558
  - 3.2 ทำจากเม็ดพลาสติกประเภท Polypropylene ชนิด Random Copolymer: Blow moulding Cat.No Eltex P-KL104 ซึ่งใช้เป็นบรรจุภัณฑ์ในงานเภสัชกรรม มีคุณสมบัติเฉพาะดังนี้
    - 3.2.1 Melting point 143°C
    - 3.2.2 Transparency 0.7% of value for air
    - 3.2.3 Crystallization Temperature 100°C
    - 3.2.4 Izod impact strength (notched specimen) at 23°C = 12.4 kJ/m<sup>2</sup>
  - 3.3 ขนาดของขวด
 

- ความหนาขอบปากขวด	3.20 ± 0.1 มม.
- ความสูงจากปากขวดถึงกันขวด	70.30 ± 0.1 มม.
- ความสูงจากไหล่ขวดถึงกันขวด	41.29 ± 0.1 มม.
- ความสูงจากปากขวดถึงคอขวด	19.10 ± 0.1 มม.
- เส้นผ่านศูนย์กลางของตัวขวดด้านนอก	41.16 ± 0.1 มม.
- เส้นผ่านศูนย์กลางปากขวดด้านนอก	19.30 ± 0.1 มม.
- เส้นผ่านศูนย์กลางปากขวดด้านใน	12.85 ± 0.1 มม.
- เส้นผ่านศูนย์กลางคอขวดด้านนอก	17.00 ± 0.1 มม.
- ผนังขวดหนาไม่น้อยกว่า	1 มม.
- มีน้ำหนักขวดไม่น้อยกว่า	9.6 กรัม
- 3.4 เนื้อขวดพลาสติกต้องเรียบ ไม่มีรอยขรุขระ และไม่มีฟองอากาศ
- 3.5 ทนความร้อนและแรงอัดความดัน ในการนึ่งฆ่าเชื้อโดยสูบน้ำไอน้ำที่อุณหภูมิไม่ต่ำกว่า 121°C ความดันไม่ต่ำกว่า 1.2 บาร์ ในเวลา 60 นาที
- 3.6 กันขวดมีคำว่า "กรมปศุสัตว์" และสัญลักษณ์มาตรฐาน มอก.531-2558 โดยเป็นตัวอักษรนูนเด่นชัด



/4.ข้อกำหนด

4. ข้อกำหนดอื่น ๆ

- 4.1 ผู้เสนอราคาสามารถดูตัวอย่างขวดได้ที่สำนักเทคโนโลยีชีวภัณฑ์สัตว์
- 4.2 ผู้เสนอราคาต้องนำตัวอย่างขวดมามอบให้คณะกรรมการภายในระยะเวลาที่กำหนดไม่น้อยกว่า 195 ขวด เพื่อทดสอบกับเครื่องจักร โดยใช้เวลาในการทดสอบ 15 วัน การทดสอบและผลการทดสอบถือเป็นเอกสิทธิ์ของกรมปศุสัตว์ จะฟ้องร้องเรียกค่าเสียหายหรือโต้แย้งใดๆ มิได้
- 4.3 ผู้เสนอราคาต้องแนบหนังสือรับรองมาตรฐาน มอก.531-2558 และแคตตาล็อกเม็ดพลาสติก ต้นฉบับหรือสำเนาพร้อมรับรองสำเนาถูกต้อง ในวันเสนอราคา
- 4.4 ผู้เสนอราคาต้องแจ้งชื่อโรงงานที่ผลิตขวดพลาสติก พร้อมกับการเสนอราคา
- 4.5 ผลิตจากโรงงานที่ได้รับมาตรฐาน ISO 9001
- 4.6 ต้องมีหนังสืออนุญาตจากโรงงาน อนุญาตให้คณะกรรมการตรวจรับพัสดุสามารถเข้าไปตรวจสอบการผลิตในระหว่างผลิต และก่อนส่งมอบในโรงงานได้ พร้อมกับการเสนอราคา
- 4.7 ผู้เสนอราคาที่ได้รับการคัดเลือกและเซ็นสัญญาแล้ว ก่อนดำเนินการผลิต ต้องดำเนินการดังต่อไปนี้
  - 4.7.1 ต้องแจ้งแผนการผลิตล่วงหน้าอย่างน้อย 7 วัน
  - 4.7.2 ต้องแนบเอกสารนำเข้าเม็ดพลาสติกชนิด ELTEX-P KL104 ที่จะใช้ในการผลิตขวดดังนี้
    - Bill of Lading
    - Packing list
    - Commercial invoice
    - ใบรับของจากการท่าเรือแห่งประเทศไทย
    - ใบเสร็จรับเงิน/ใบกำกับภาษี ของการทำเรือแห่งประเทศไทย
    - สำเนาใบขนสินค้าเข้า (กศก.99) จากกรมศุลกากร ซึ่งรับรองสำเนาโดยกรมศุลกากร
    - ใบเสร็จรับเงินจากกรมศุลกากร
  - 4.7.3 ต้องแสดงใบรับรองคุณภาพของเม็ดพลาสติกตามข้อ 3.2 จากบริษัทผู้ผลิต (Certificate of Compliance) ว่าเป็นผลิตภัณฑ์ที่มีคุณภาพตาม FDA และ EP
- 4.8 โมลด์ (Mould) ที่ใช้ผลิตขวดพลาสติก ซึ่งมีตัวอักษร “กรมปศุสัตว์” กรมปศุสัตว์ขอสงวนสิทธิ์ ห้ามผลิตขวดจำหน่ายให้ผู้ซื้อรายอื่น หากละเมิด ทางกรมปศุสัตว์จะดำเนินคดีทางกฎหมาย
- 4.9 หลังการส่งมอบ ผู้ใช้จะทำการสุ่มตัวอย่างขวดส่งมอบมาทดสอบการใช้งานจริงกับเครื่องบรรจุอัตโนมัติของสำนักเทคโนโลยีชีวภัณฑ์สัตว์ ถ้าผ่านการทดสอบจึงถือเป็นการตรวจรับได้



- 4.10 ในกรณีที่จำเป็นซึ่งกรมปศุสัตว์ต้องตรวจสอบบรรจุภัณฑ์ (ขวดพลาสติก) ในด้านใด ๆ ก็ตาม หากมีค่าใช้จ่ายผู้ขายจะต้องเป็นผู้ออกค่าใช้จ่ายดังกล่าว
- 4.11 ขวดพลาสติกที่ส่งมอบต้องบรรจุและผนึกอย่างดีในภาชนะที่มิดชิดมีความแข็งแรงสามารถรองรับการเคลื่อนย้ายเมื่อจับกระดากที่มุมภาชนะโดยไม่หักพับเสียรูปทรง และหุ้มพลาสติกชนิดหนาไม่ฉีกขาดง่าย 2 ชั้น ภาชนะ 195 ขวด
- 4.12 งดการส่งมอบและเบิกจ่ายเป็นไปตามโปรแกรมที่กำหนดแนบท้ายประกาศ
- 4.13 ส่งมอบที่สำนักเทคโนโลยีชีวภัณฑ์สัตว์ อ.ปากช่อง จ.นครราชสีมา

ลงชื่อ ..... ประธานกรรมการ      ลงชื่อ ..... กรรมการ  
(นายไชยา ส่งาประโคน)      (นายนพคุณ มูลสิน)

ลงชื่อ ..... กรรมการ      ลงชื่อ ..... กรรมการและเลขานุการ  
(นายภูวนาท เปาปราโมทย์)      (นางสาวพรนภา ทูลกลาง)

ลงชื่อ ..... กรรมการและผู้ช่วยเลขานุการ  
(นางสาวนุรี ทรัพย์เจริญ)

อนุมัติใช้สำหรับปีงบประมาณ 2565-2567

10-ช-26-02

## รายละเอียดคุณลักษณะเฉพาะ

1. ชื่อ ขวดพลาสติกสำหรับบรรจุวัคซีน ขนาด 100 มล.
2. ลักษณะทั่วไป เป็นขวดที่ใช้บรรจุวัคซีนอิวาต์เปิด-ไก่
3. ลักษณะเฉพาะ
  - 3.1 เป็นขวดพลาสติกกันแบน ไม่มีสี โปร่งแสง มองเห็นผลิตภัณฑ์ที่บรรจุภายในได้ชัดเจน ขอบกันขวดกลมมน ปากขวดเป็นขอบ 1 ชั้น มีขีดบอกระดับปริมาตรขวดที่ 50 มล. และ 100 มล. และเป็นไปตามมาตรฐาน มอก. 531-2558
  - 3.2 ทำจากเม็ดพลาสติกประเภท Polypropylene ชนิด Random Copolymer: Blow moulding Cat.No Eltex P-KL104 ซึ่งใช้เป็นบรรจุภัณฑ์ในงานเภสัชกรรม โดยมีคุณสมบัติเฉพาะดังนี้
    - 3.2.1 Melting point 143°C
    - 3.2.2 Transparency 0.7% of value for air
    - 3.2.3 Crystallization Temperature 100°C
    - 3.2.4 Izod impact strength (notched specimen) at 23°C = 12.4 KJ/m<sup>2</sup>
  - 3.3 ขนาดของขวด
 

- ความหนาขอบปากขวด	3.70 ±	0.20 มม.
- ความสูงจากปากขวดถึงกันขวด	99.9 ±	0.20 มม.
- ความสูงจากไหล่ขวดถึงกันขวด	68.30 ±	0.20 มม.
- ความสูงจากปากขวดถึงคอขวด	16.20 ±	0.20 มม.
- เส้นผ่านศูนย์กลางของตัวขวดด้านนอก	50.40 ±	0.20 มม.
- เส้นผ่านศูนย์กลางปากขวดด้านนอก	19.20 ±	0.20 มม.
- เส้นผ่านศูนย์กลางปากขวดด้านใน	12.60 ±	0.20 มม.
- เส้นผ่านศูนย์กลางคอขวดด้านนอก	16.60 ±	0.20 มม.
- ผนังขวดหนาไม่น้อยกว่า		0.9 มม.
- น้ำหนักของขวด กรัม/ขวด ไม่น้อยกว่า 14.00 กรัม		

/3.4 เนื้อขวด...

- 3.4 เนื้อขวดพลาสติกต้องเรียบ ไม่มีรอยขรุขระ และไม่มีฟองอากาศ
  - 3.5 ทนความร้อนและแรงอัดความดัน ในการนึ่งฆ่าเชื้อโดยตู้อบไอน้ำที่อุณหภูมิไม่ต่ำกว่า 121°C ความดันไม่ต่ำกว่า 1.2 บาร์ ในเวลา 60 นาที
  - 3.6 ก้นขวดมีคำว่า “กรมปศุสัตว์” และสัญลักษณ์มาตรฐาน มอก.531-2558 โดยเป็นตัวอักษรนูนเด่นชัด
4. ข้อกำหนดอื่น ๆ
- 4.1 ผู้เสนอราคาสามารถดูตัวอย่างขวดได้ที่สำนักเทคโนโลยีชีวภัณฑ์สัตว์
  - 4.2 ผู้เสนอราคาต้องนำตัวอย่างขวดมามอบให้คณะกรรมการภายในระยะเวลาที่กำหนดไม่น้อยกว่า 140 ขวดเพื่อทดสอบกับเครื่องจักร โดยใช้เวลาในการทดสอบ 15 วัน การทดสอบและผลการทดสอบถือเป็นเอกสิทธิ์ของกรมปศุสัตว์ จะฟ้องร้องเรียกค่าเสียหายหรือโต้แย้งใดๆ มิได้
  - 4.3 ผู้เสนอราคาต้องแนบหนังสือรับรองมาตรฐาน มอก.531-2558 และแคตตาล็อกเม็ดพลาสติก ดันฉับหรือสำเนาพร้อมรับรองสำเนาถูกต้อง ในวันเสนอราคา
  - 4.4 ผู้เสนอราคาต้องแจ้งชื่อโรงงานที่ผลิตขวดพลาสติก พร้อมกับการเสนอราคา
  - 4.5 ผลิตจากโรงงานที่ได้รับมาตรฐาน ISO 9001
  - 4.6 ต้องมีหนังสืออนุญาตจากโรงงาน อนุญาตให้คณะกรรมการตรวจรับพัสดุสามารถเข้าไปตรวจสอบการผลิตในระหว่างผลิต และก่อนส่งมอบในโรงงานได้ พร้อมกับการเสนอราคา
  - 4.7 ผู้เสนอราคาที่ได้รับการคัดเลือกและเซ็นสัญญาแล้ว ก่อนดำเนินการผลิต ต้องดำเนินการดังต่อไปนี้
    - 4.7.1 ต้องแจ้งแผนการผลิตล่วงหน้าอย่างน้อย 7 วัน





- 4.7.2 ต้องแนบเอกสารนำเข้าเม็ดพลาสติกชนิด ELTEX-P KL104 ที่จะใช้ในการผลิตขวด ดังนี้
- Bill of Lading
  - Packing list
  - Commercial invoice
  - ใบรับรองจากการท่าเรือแห่งประเทศไทย
  - ใบเสร็จรับเงิน/ใบกำกับภาษี ของการท่าเรือแห่งประเทศไทย
  - สำเนาใบขนสินค้าเข้า (กศก.99) จากกรมศุลกากร ซึ่งรับรองสำเนาโดยกรมศุลกากร
  - ใบเสร็จรับเงินจากกรมศุลกากร
- 4.7.3 ต้องแสดงใบรับรองคุณภาพของเม็ดพลาสติกตามข้อ 3.2 จากบริษัทผู้ผลิต (Certificate of Compliance) ว่าเป็นผลิตภัณฑ์ที่มีคุณภาพตาม FDA และ EP
- 4.8 โม่ล (Mould) ที่ใช้ผลิตขวดพลาสติก ซึ่งมีตัวอักษร “กรมปศุสัตว์” กรมปศุสัตว์ขอสงวนสิทธิ์ ห้ามผลิตขวดจำหน่ายให้ผู้ซื้อรายอื่น หากละเมิด ทางกรมปศุสัตว์จะดำเนินคดีทางกฎหมาย
- 4.9 หลังการส่งมอบ ผู้ใช้จะทำการสุ่มตัวอย่างชุดส่งมอบมาทดสอบการใช้งานจริงกับเครื่องบรรจุอัตโนมัติของสำนักเทคโนโลยีชีวภัณฑ์สัตว์ ถ้าผ่านการทดสอบจึงถือเป็นการตรวจรับได้ ถ้าไม่ผ่านการทดสอบ ผู้ขายจะต้องรับผิดชอบนำชุดใหม่มาทำการเปลี่ยนทั้งชุด และจะทำการทดสอบการใช้งานจริงอีกครั้ง หากใช้งานได้จะถือว่าการตรวจรับได้ แต่ถ้าไม่ผ่านการทดสอบเป็นครั้งที่ 2 กรมปศุสัตว์จะยกเลิกสัญญาทันที และจะพิจารณารายถัดไปโดยผู้ขายจะต้องเป็นผู้เสียค่าใช้จ่ายในการขนย้ายของตนเอง และจะเรียกร้องค่าเสียหายจากกรมปศุสัตว์ไม่ได้
- 4.10 ในกรณีที่จำเป็นซึ่งกรมปศุสัตว์ต้องตรวจสอบบรรจุภัณฑ์ (ขวดพลาสติก) ในด้านใด ๆ ก็ตาม หากมีค่าใช้จ่ายผู้ขายจะต้องเป็นผู้ออกค่าใช้จ่ายดังกล่าว



/4.11 ขวดพลาสติก...

- 4.11 ขวดพลาสติกที่ส่งมอบต้องบรรจุและผนึกอย่างดีในภาชนะที่ทนทานมีความแข็งแรงสามารถรองรับการเคลื่อนย้ายเมื่อจับกระดากที่มุมภาชนะโดยไม่หักพับเสียรูปทรง และหุ้มพลาสติกชนิดหนาไม่ฉีกขาดง่าย 2 ชั้น ภาชนะละ 140 ขวด
- 4.12 งานส่งมอบและเบิกจ่ายเป็นไปตามโปรแกรมที่กำหนดแนบท้ายประกาศ
- 4.13 ส่งมอบที่สำนักเทคโนโลยีชีวภัณฑ์สัตว์ อ.ปากช่อง จ.นครราชสีมา

ลงชื่อ ..... ประธานกรรมการ      ลงชื่อ ..... กรรมการ  
(นายไชยา สง่าประโคน)      (นายนพคุณ มูลสิน)

ลงชื่อ ..... กรรมการ      ลงชื่อ ..... กรรมการและเลขานุการ  
(นายภูวนาด เปาปราโมทย์)      (นางสาวพรนภา ทูลกลาง)

ลงชื่อ ..... กรรมการและผู้ช่วยเลขานุการ  
(นางสาวนุรี ทรัพย์เจริญ)

10-ช-26-07

รายละเอียดคุณลักษณะเฉพาะ

- 1. ชื่อ ขวดพลาสติกสำหรับบรรจุวัคซีนโรคปากและเท้าเปื่อยโค-กระบือ ขนาด 25 มล.
- 2. ลักษณะทั่วไป เป็นขวดที่ใช้บรรจุวัคซีนโรคปากและเท้าเปื่อยโค-กระบือ ขนาด 25 มล.
- 3. ลักษณะเฉพาะ

3.1 ลักษณะของขวด

3.1.1 เป็นขวดพลาสติกกันแบน ขอบกันขวดกลมมน ไม่มีสี โปร่งแสง มองเห็นผลิตภัณฑ์ที่บรรจุภายในได้ชัดเจน ปากขวดเป็นขอบ 1 ชั้น มีขีดบอกระดับปริมาตร ข้างขวดที่ 10 20 และ 25 มล. และเป็นไปตามมาตรฐาน มอก.531-2558

3.1.2 ทำจากเม็ดพลาสติกประเภท Polypropylene ชนิด Random Copolymer: Blow moulding Cat.No Eltex P-KL 104 ซึ่งใช้เป็นบรรจุภัณฑ์ในงานเภสัชกรรม โดยมีคุณสมบัติเฉพาะดังนี้

- Melting point 143°C
- Transparency 0.7% of value for air
- Crystallization Temperature 100°C
- Izod impact strength (notched specimen) at 23°C = 12.4 kJ/m<sup>2</sup>

3.1.3 ขนาดของขวด (ตามรูปภาพแนบท้าย)

- ความหนาขอบปากขวด	3.25 ± 0.20	มม.
- ความสูงจากปากขวดถึงก้นขวด	73.35 ± 0.50	มม.
- ความสูงจากไหล่ขวดถึงก้นขวด	55.15 ± 0.70	มม.
- ความสูงจากปากขวดถึงคอขวด	9.30 ± 0.50	มม.
- เส้นผ่านศูนย์กลางของตัวขวดด้านนอก	29.45 ± 0.50	มม.
- เส้นผ่านศูนย์กลางปากขวดด้านนอก	19.60 ± 0.20	มม.
- เส้นผ่านศูนย์กลางปากขวดด้านใน	13.00 ± 0.20	มม.
- เส้นผ่านศูนย์กลางคอขวดด้านนอก	16.70 ± 0.20	มม.
- ผนังขวดหนา	1.00 ± 0.25	มม.
- มีน้ำหนักขวด	8.10 ± 0.50	กรัม

3.1.4 เนื้อขวดพลาสติกต้องเรียบ ไม่มีรอยขรุขระ และไม่มีฟองอากาศ

3.1.5 ทนความร้อนและแรงอัดความดัน ในการนึ่งฆ่าเชื้อโดยตู้อบไอน้ำที่อุณหภูมิไม่ต่ำกว่า 121 °C ความดันไม่ต่ำกว่า 1.2 บาร์ ในเวลา 60 นาที

3.1.6 ก้นขวดมีคำว่า “กรมปศุสัตว์” และสัญลักษณ์มาตรฐาน มอก.531-2558 โดยเป็นตัวอักษรนูนเด่นชัด

3.1.7 ขอบปากด้านบนเป็นวงแหวนนูนขึ้นเพื่อป้องกันการซีมออกของวัคซีน

รูปแสดงตัวอย่างขนาดขวด

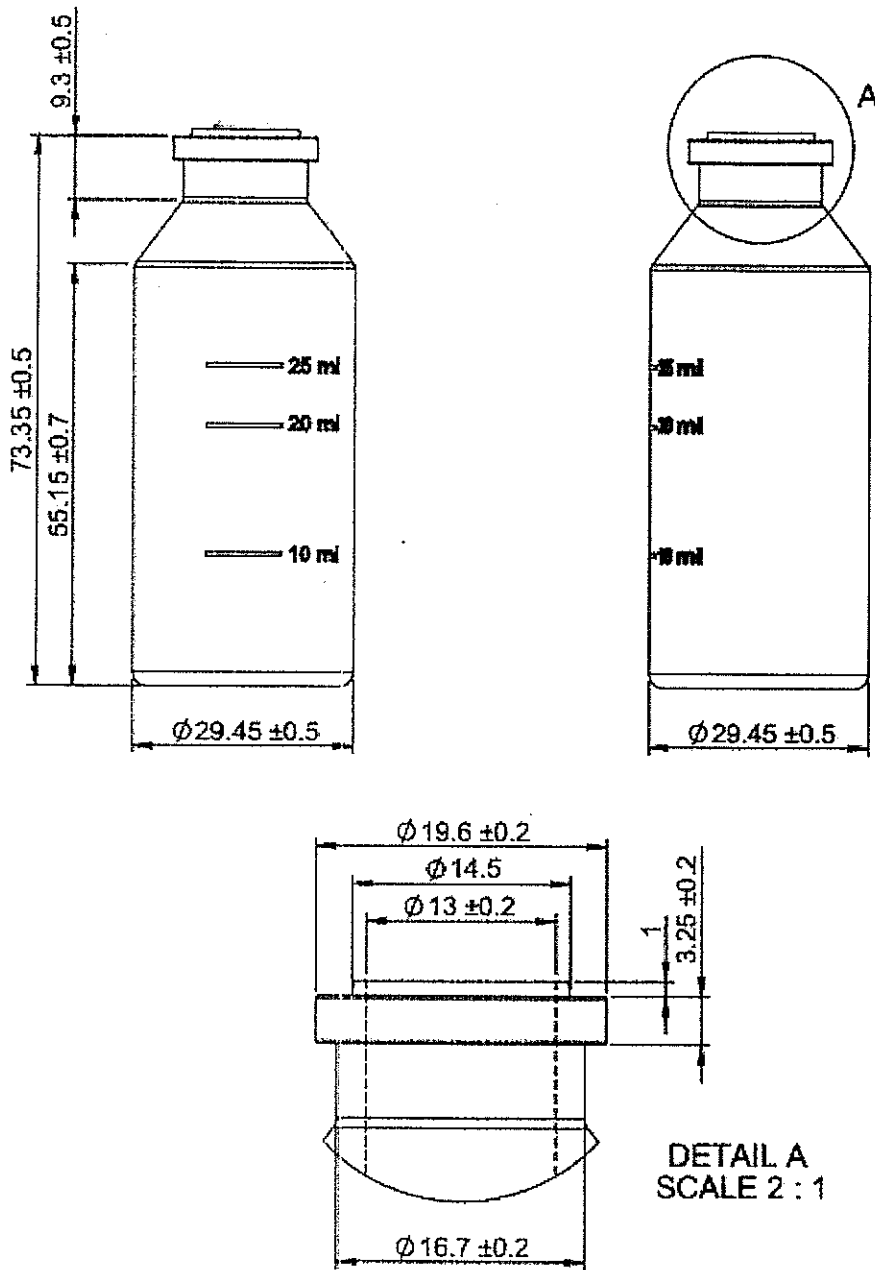

4. ข้อกำหนดอื่นๆ

- 4.1 ผู้เสนอราคาสามารถดูตัวอย่างขวดได้ที่สำนักเทคโนโลยีชีวภัณฑ์สัตว์
- 4.2 ผู้เสนอราคาต้องนำตัวอย่างขวดมามอบให้ภายในระยะเวลาที่กำหนดไม่น้อยกว่า 800 ขวด เพื่อทดสอบกับเครื่องจักร โดยใช้เวลาในการทดสอบ 15 วัน การทดสอบและผลการทดสอบถือเป็นเอกลักษณ์ของกรม ปศุสัตว์ จะฟ้องเรียกค่าเสียหายหรือโต้แย้งไม่ได้
- 4.3 ผู้เสนอราคาต้องแนบหนังสือรับรองมาตรฐาน มอก.531-2558 และแคตตาล็อกเม็ดพลาสติก ต้นฉบับหรือสำเนา พร้อมรับรองสำนักถูกต้อง ในวันเสนอราคา
- 4.4 ผู้เสนอราคาต้องแจ้งชื่อโรงงานที่ผลิตขวดพลาสติก พร้อมกับการเสนอราคา
- 4.5 ผลิตจากโรงงานที่ได้รับมาตรฐาน ISO 9001

/4.6 ต้องมีหนังสือ...

- 4.6 ต้องมีหนังสืออนุญาตจากโรงงาน อนุญาตให้คณะกรรมการตรวจรับพัสดุสามารถเข้าไปตรวจสอบการผลิตในระหว่างผลิต และก่อนส่งมอบในโรงงานได้ พร้อมกับการเสนอราคา
- 4.7 ผู้เสนอราคาที่ได้รับแจ้งการคัดเลือกและเซ็นสัญญาแล้ว ก่อนดำเนินการผลิต ต้องดำเนินการดังต่อไปนี้
- 4.7.1 ต้องแจ้งแผนการผลิตล่วงหน้าอย่างน้อย 7 วัน
- 4.7.2 ต้องแนบเอกสารนำเข้าเม็ดพลาสติกชนิด ELTEX-P KL104 ที่จะใช้ในการผลิตขวดดังนี้
- Bill of Lading
  - Packing list
  - Commercial invoice
  - ใบรับซองจากการทำเรือแห่งประเทศไทย
  - ใบเสร็จรับเงิน/ใบกำกับภาษี ของการทำเรือแห่งประเทศไทย
  - สำเนาใบขนสินค้าเข้า (กศก.99) จากกรมศุลกากร ซึ่งรับรองสำเนาโดยกรมศุลกากร
  - ใบเสร็จรับเงินจากกรมศุลกากร
- 4.7.3 ต้องแสดงใบรับรองคุณภาพของเม็ดพลาสติกตามข้อ 3.1.2 จากบริษัทผู้ผลิต (Certificate of Compliance) ว่าเป็นผลิตภัณฑ์ที่มีคุณภาพตาม FDA และ EP
- 4.8 โม่ล (Mould) ที่ใช้ผลิตขวดพลาสติก ซึ่งมีตัวอักษร “กรมปศุสัตว์” กรมปศุสัตว์ขอสงวนสิทธิ์ ห้ามผลิตขวดจำหน่ายให้ผู้ซื้อรายอื่น หากละเมิด ทางกรมปศุสัตว์จะดำเนินคดีทางกฎหมาย
- 4.9 หลังการส่งมอบ ผู้ใช้จะทำการสุ่มตัวอย่างชุดส่งมอบมาทดสอบการใช้งานจริงกับเครื่องบรรจุอัตโนมัติ ของสำนักเทคโนโลยีชีวภัณฑ์สัตว์ ถ้าผ่านการทดสอบจึงถือเป็นการตรวจรับได้
- 4.10 ในกรณีที่จำเป็นซึ่งกรมปศุสัตว์ต้องตรวจสอบบรรจุภัณฑ์ในด้านใดๆก็ตาม หากมีค่าใช้จ่ายผู้ขายจะต้องเป็น ผู้ออกค่าใช้จ่ายดังกล่าว
- 4.11 ผู้ขายต้องรับประกันคุณภาพของขวด ตลอดอายุการใช้งาน ถ้าพบว่าขวดที่ส่งมาชำรุด หรือไม่ตรงตามคุณลักษณะเฉพาะที่กำหนด ผู้ขายต้องนำมาเปลี่ยนทดแทนให้ครบตามจำนวน
- 4.12 การบรรจุหีบห่อ
- 4.12.1 ขวดที่บรรจุส่งมอบต้องบรรจุและผนึกอย่างดีในภาชนะกระดาษหนา มีความแข็งแรง ขนาด กว้าง x ยาว x สูง ไม่เกิน 45.5 x 74 x 8 ซม. สามารถรองรับการเคลื่อนย้ายได้โดยไม่เสียรูปทรง และหุ้มด้วยพลาสติกที่ไม่ฉีกขาดง่ายไม่น้อยกว่า 2 ชั้น บรรจุจำนวนภาดละ 400 ขวด/ภาด
- 4.12.3 งดการส่งมอบและเบิกจ่ายให้เป็นไปตามโปรแกรมที่กำหนดแนบท้ายประกาศ
- 4.12.4 ส่งมอบที่สำนักเทคโนโลยีชีวภัณฑ์สัตว์ อ.ปากช่อง จ.นครราชสีมา

ลงชื่อ ..... ประธานกรรมการ ลงชื่อ ..... กรรมการ  
(นายไชยา สง่าประโคน) (นายนพคุณ มูลสิน)

ลงชื่อ ..... กรรมการ ลงชื่อ ..... กรรมการและเลขานุการ  
(นายภูวนาด เปาปราโมทย์) (นางสาวพรนภา หุบลกลาง)

ลงชื่อ ..... กรรมการและผู้ช่วยเลขานุการ  
(นางสาวนุรี ทรัพย์เจริญ)

10-ข-26-08

รายละเอียดคุณลักษณะเฉพาะ

1. ชื่อ ขวดพลาสติกสำหรับบรรจุวัคซีนโรคปากและเท้าเปื่อยโค-กระบือ ขนาด 50 มล.
2. ลักษณะทั่วไป เป็นขวดที่ใช้บรรจุวัคซีนโรคปากและเท้าเปื่อยโค-กระบือ ขนาด 50 มล.
3. ลักษณะเฉพาะ

3.1 ลักษณะของขวด

3.1.1 เป็นขวดพลาสติกกันแบน ขอบกันขวดกลมมน ไม่มีสี โปร่งแสง มองเห็นผลิตภัณฑ์ที่บรรจุภายในได้ชัดเจน ปากขวดเป็นขอบ 1 ชั้น มีขีดบอกระดับปริมาตร ข้างขวดที่ 20 30 40 และ 50 มล. และเป็นไปตามมาตรฐาน มอก.531-2558

3.1.2 ทำจากเม็ดพลาสติกประเภท Polypropylene ชนิด Random Copolymer: Blow moulding Cat.No Eltex P-KL 104 ซึ่งใช้เป็นบรรจุภัณฑ์ในงานเภสัชกรรม โดยมีคุณสมบัติเฉพาะดังนี้

- Melting point 143°C
- Transparency 0.7% of value for air
- Crystallization Temperature 100°C
- Izod impact strength (notched specimen) at 23°C = 12.4 kJ/m<sup>2</sup>

3.1.3 ขนาดของขวด

- ความหนาขอบปากขวด	3.15 ± 0.50	มม.
- ความสูงจากปากขวดถึงก้นขวด	72.00 ± 1.00	มม.
- ความสูงจากไหล่ขวดถึงก้นขวด	41.80 ± 0.20	มม.
- ความสูงจากปากขวดถึงคอขวด	18.70 ± 0.10	มม.
- เส้นผ่านศูนย์กลางของตัวขวดด้านนอก	41.35 ± 0.75	มม.
- เส้นผ่านศูนย์กลางปากขวดด้านนอก	19.30 ± 0.35	มม.
- เส้นผ่านศูนย์กลางปากขวดด้านใน	13.00 ± 0.20	มม.
- เส้นผ่านศูนย์กลางคอขวดด้านนอก	16.80 ± 0.20	มม.
- ผนังขวดหนา	1.00 ± 0.25	มม.
- มีน้ำหนักขวด	9.50 ± 0.50	กรัม

3.1.4 เนื้อขวดพลาสติกต้องเรียบ ไม่มีรอยขรุขระ และไม่มีฟองอากาศ

3.1.5 ทนความร้อนและแรงอัดความดัน ในการนึ่งฆ่าเชื้อโดยตู้อบไอน้ำที่อุณหภูมิไม่ต่ำกว่า 121 องศาเซลเซียส ความดันไม่ต่ำกว่า 1.2 บาร์ ในเวลา 60 นาที

3.1.6 ก้นขวดมีคำว่า "กรมปศุสัตว์" และสัญลักษณ์มาตรฐาน มอก.531-2558 โดยเป็นตัวอักษรนูนเด่นชัด

3.1.7 ขอบปากด้านบนเป็นวงแหวนนูนขึ้นเพื่อป้องกันการซีมออกของวัคซีน



/รูปแสดง...



รูปแสดงตัวอย่างขนาดขวด

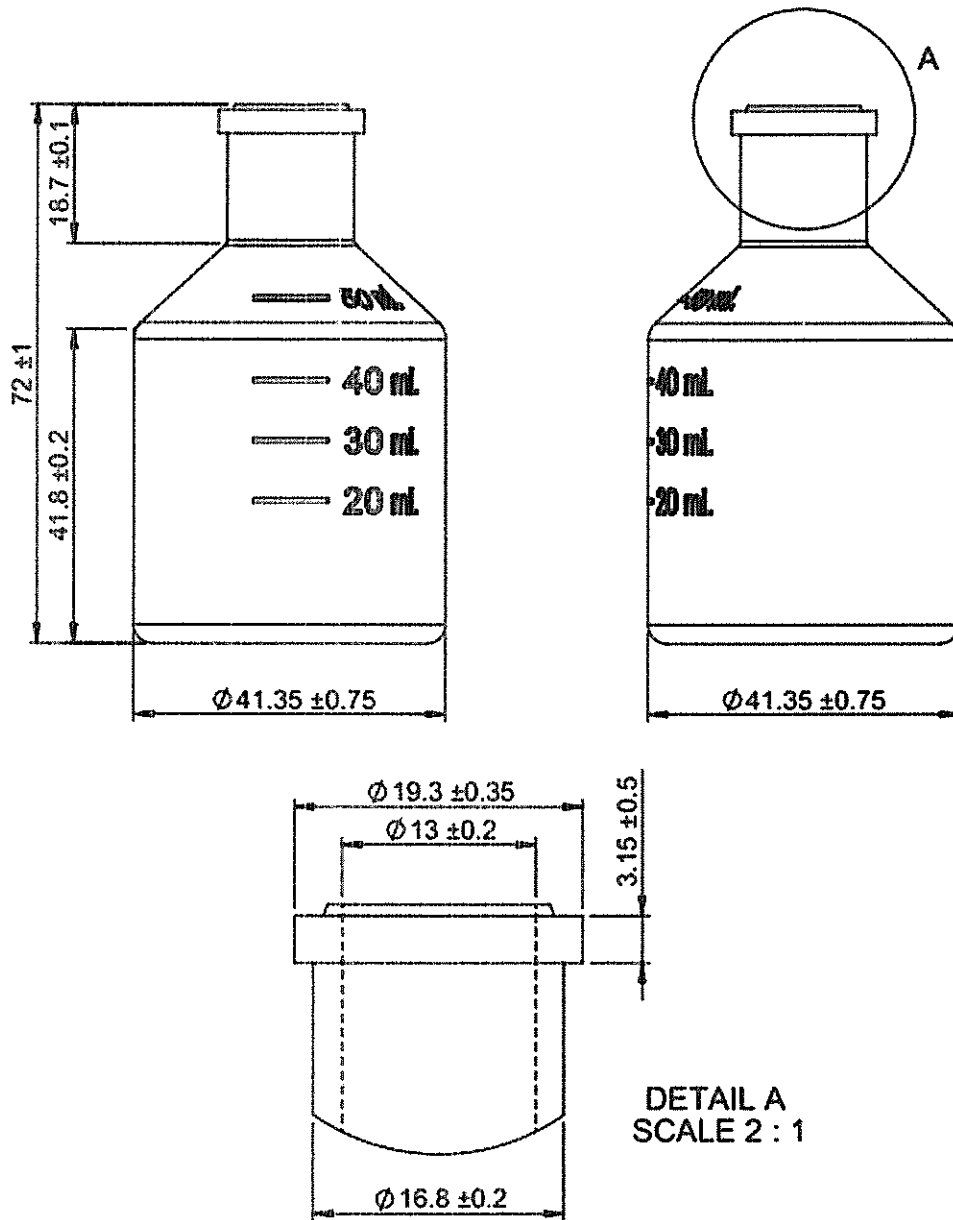

4. ข้อกำหนดอื่นๆ

- 4.1 ผู้เสนอราคาสามารถดูตัวอย่างขวดได้ที่สำนักเทคโนโลยีชีวภัณฑ์สัตว์
- 4.2 ผู้เสนอราคาต้องนำตัวอย่างขวดมาอบภายในระยะเวลาที่กำหนดไม่น้อยกว่า 400 ขวด เพื่อทดสอบกับเครื่องจักร โดยใช้เวลาในการทดสอบ 15 วัน การทดสอบและผลการทดสอบถือเป็นเอกสิทธิ์ของกรมปศุสัตว์ จะฟ้องเรียกค่าเสียหายหรือโต้แย้งไม่ได้
- 4.3 ผู้เสนอราคาต้องแนบหนังสือรับรองมาตรฐาน มอก.531-2558 และแคตตาล็อกเม็ดพลาสติก ดันฉบับหรือสำเนา พร้อมรับรองสำนักถูกต้อง ในวันเสนอราคา
- 4.4 ผู้เสนอราคาต้องแจ้งชื่อโรงงานที่ผลิตขวดพลาสติก พร้อมกับการเสนอราคา
- 4.5 ผลิตจากโรงงานที่ได้รับมาตรฐาน ISO 9001

/4.6 ต้องมีหนังสือ...

- 4.6 ต้องมีหนังสืออนุญาตจากโรงงานอนุญาตให้คณะกรรมการตรวจรับพัสดุสามารถเข้าไปตรวจสอบการผลิตในระหว่างผลิต และก่อนส่งมอบในโรงงานได้ พร้อมกับการเสนอราคา
- 4.7 ผู้เสนอราคาที่ได้รับแจ้งการคัดเลือกและเซ็นสัญญาแล้ว ก่อนดำเนินการผลิต ต้องดำเนินการดังต่อไปนี้
- 4.7.1 ต้องแจ้งแผนการผลิตล่วงหน้าอย่างน้อย 7 วัน
- 4.7.2 ต้องแนบเอกสารนำเข้าเม็ดพลาสติกชนิด ELTEX-P KL104 ที่จะใช้ในการผลิตขวดดังนี้
- Bill of Lading
  - Packing list
  - Commercial invoice
  - ใบรับของจากการท่าเรือแห่งประเทศไทย
  - ใบเสร็จรับเงิน/ใบกำกับภาษี ของการทำเรือแห่งประเทศไทย
  - สำเนาใบขนสินค้าเข้า (กศก.99) จากกรมศุลกากร ซึ่งรับรองสำเนาโดยกรมศุลกากร
  - ใบเสร็จรับเงินจากกรมศุลกากร
- 4.7.3 ต้องแสดงใบรับรองคุณภาพของเม็ดพลาสติกตามข้อ 3.1.2 จากบริษัทผู้ผลิต (Certificate of Compliance) ว่าเป็นผลิตภัณฑ์ที่มีคุณภาพตาม FDA และ EP
- 4.8 โมล (Mould) ที่ใช้ผลิตขวดพลาสติก ซึ่งมีตัวอักษร “กรมปศุสัตว์” กรมปศุสัตว์ขอสงวนสิทธิ์ ห้ามผลิตขวดจำหน่ายให้ผู้ซื้อรายอื่น หากละเมิด ทางกรมปศุสัตว์จะดำเนินคดีทางกฎหมาย
- 4.9 หลังการส่งมอบ ผู้ใช้จะทำการสุ่มตัวอย่างชุดส่งมอบมาทดสอบการใช้งานจริงกับเครื่องบรรจุอัตโนมัติ ของสำนักเทคโนโลยีชีวภัณฑ์สัตว์ ถ้าผ่านการทดสอบจึงถือเป็นการตรวจรับได้
- 4.10 ในกรณีที่จำเป็นซึ่งกรมปศุสัตว์ต้องตรวจสอบบรรจุภัณฑ์ (ขวดพลาสติก) ในด้านใด ๆ ก็ตามหากมีค่าใช้จ่าย ผู้ขายจะต้องเป็นผู้ออกค่าใช้จ่ายดังกล่าว
- 4.11 ผู้ขายต้องรับประกันคุณภาพของขวด ตลอดอายุการใช้งาน ถ้าพบว่าขวดที่ส่งมาชำรุด หรือไม่ตรงตามคุณลักษณะเฉพาะที่กำหนด ผู้ขายต้องนำมาเปลี่ยนทดแทนให้ครบตามจำนวน
- 4.12 การบรรจุหีบห่อ
- 4.12.1 ขวดที่บรรจุส่งมอบต้องบรรจุและผนึกอย่างดีในภาชนะกระดาษ มีความแข็งแรง ขนาด กว้าง x ยาว x สูง ไม่เกิน 45.5 x 74 x 8 ซม. สามารถรองรับการเคลื่อนย้ายได้โดยไม่เสียรูปทรง และหุ้มด้วยพลาสติกที่ไม่ฉีกขาดง่ายไม่น้อยกว่า 2 ชั้น บรรจุจำนวนภาชนะ 200 ขวด/ภาชนะ
- 4.12.2 งวดการส่งมอบและเบิกจ่ายให้เป็นไปตามโปรแกรมที่กำหนดแนบท้ายประกาศ
- 4.12.3 ส่งมอบที่สำนักเทคโนโลยีชีวภัณฑ์สัตว์ อ.ปากช่อง จ.นครราชสีมา

ลงชื่อ ..... ประธานกรรมการ ลงชื่อ ..... กรรมการ  
 (นายไชยา สง่าประโคน) (นายนพคุณ มูลสิน)

ลงชื่อ ..... กรรมการ ลงชื่อ ..... กรรมการและเลขานุการ  
 (นายภูวนาล เป่าปราโมทย์) (นางสาวพรนภา ทูลกลาง)

ลงชื่อ ..... กรรมการและผู้ช่วยเลขานุการ  
 (นางสาวนรี ทรัพย์เจริญ)



**ตารางแสดงวงเงินงบประมาณที่ได้รับจัดสรรและรายละเอียดค่าใช้จ่าย  
การจัดซื้อจัดจ้างที่มีชิ้นงานก่อสร้าง**

๑. ชื่อโครงการ การจัดซื้อวัสดุโรงงาน จำนวน ๕ รายการ  
 ๒. หน่วยงานเจ้าของโครงการ สำนักเทคโนโลยีชีวภัณฑ์สัตว์ กรมปศุสัตว์  
 ๓. วงเงินงบประมาณที่ได้รับจัดสรร ๑๒,๘๒๖,๖๓๕.๐๐ บาท (สิบสองล้านแปดแสนสองหมื่นหกพันหกร้อยสามสิบห้าบาทถ้วน)

๓.๑ ขวดดุดแห้งขนาด ๑๒ มล. จำนวน ๒๕๐,๐๐๐ ขวด ราคา ๒.๗๑๗๗๗ บาท/ขวด  
 เป็นเงินทั้งสิ้น ๖๗๙,๔๔๒.๕๐ บาท

๓.๒ ขวดพลาสติกสำหรับบรรจุวัคซีน ขนาด ๕๐ มล. จำนวน ๓๕,๐๐๐ ขวด ราคา ๔.๖๘๕๕ บาท/ขวด  
 เป็นเงินทั้งสิ้น ๑๖๓,๙๙๒.๕๐ บาท

๓.๓ ขวดพลาสติกสำหรับบรรจุวัคซีน ขนาด ๑๐๐ มล. จำนวน ๓๐๐,๐๐๐ ขวด ราคา ๕.๙๕ บาท/ขวด  
 เป็นเงิน ๑,๗๘๕,๐๐๐.๐๐ บาท

๓.๔ ขวดพลาสติกสำหรับบรรจุวัคซีนโรคปากและเท้าเปื่อยโค-กระบือ ขนาด ๒๕ มล. จำนวน ๑,๒๐๐,๐๐๐ ขวด  
 ราคา ๕.๗๗ บาท/ขวด เป็นเงิน ๖,๙๒๔,๐๐๐.๐๐ บาท

๓.๕ ขวดพลาสติกสำหรับบรรจุวัคซีนโรคปากและเท้าเปื่อยโค-กระบือ ขนาด ๕๐ มล. จำนวน ๕๐๐,๐๐๐ ขวด  
 ราคา ๖.๕๔๘๔ บาท/ขวด เป็นเงิน ๓,๒๗๔,๒๐๐.๐๐ บาท

๔. วันที่กำหนดราคากลาง (ราคาอ้างอิง) ณ วันที่ ๒ พฤศจิกายน ๒๕๖๔

เป็นเงิน ๑๒,๘๒๖,๖๓๕.๐๐ บาท (สิบสองล้านแปดแสนสองหมื่นหกพันหกร้อยสามสิบห้าบาทถ้วน)

๔.๑ ขวดดุดแห้งขนาด ๑๒ มล. จำนวน ๒๕๐,๐๐๐ ขวด ราคา ๒.๗๑๗๗๗ บาท/ขวด  
 เป็นเงินทั้งสิ้น ๖๗๙,๔๔๒.๕๐ บาท

๔.๒ ขวดพลาสติกสำหรับบรรจุวัคซีน ขนาด ๕๐ มล. จำนวน ๓๕,๐๐๐ ขวด ราคา ๔.๖๘๕๕ บาท/ขวด  
 เป็นเงินทั้งสิ้น ๑๖๓,๙๙๒.๕๐ บาท

๔.๓ ขวดพลาสติกสำหรับบรรจุวัคซีน ขนาด ๑๐๐ มล. จำนวน ๓๐๐,๐๐๐ ขวด ราคา ๕.๙๕ บาท/ขวด  
 เป็นเงิน ๑,๗๘๕,๐๐๐.๐๐ บาท

๔.๔ ขวดพลาสติกสำหรับบรรจุวัคซีนโรคปากและเท้าเปื่อยโค-กระบือ ขนาด ๒๕ มล. จำนวน ๑,๒๐๐,๐๐๐ ขวด  
 ราคา ๕.๗๗ บาท/ขวด เป็นเงิน ๖,๙๒๔,๐๐๐.๐๐ บาท

๔.๕ ขวดพลาสติกสำหรับบรรจุวัคซีนโรคปากและเท้าเปื่อยโค-กระบือ ขนาด ๕๐ มล. จำนวน ๕๐๐,๐๐๐ ขวด  
 ราคา ๖.๕๔๘๔ บาท/ขวด เป็นเงิน ๓,๒๗๔,๒๐๐.๐๐ บาท

๕. แหล่งที่มาของราคากลาง (ราคาอ้างอิง)

รายการที่ ๑ ราคาซื้อครั้งสุดท้าย สัญญาเลขที่ ๕๐/๒๕๖๔ (สทช.) ลงวันที่ ๒๐ เมษายน ๒๕๖๔

รายการที่ ๒ ราคาซื้อครั้งสุดท้าย สัญญาเลขที่ ๗๕/๒๕๖๓ (สทช.) ลงวันที่ ๑๕ มิถุนายน ๒๕๖๓

รายการที่ ๓ และ ๕ ราคาซื้อครั้งสุดท้าย สัญญาเลขที่ ๑๖/๒๕๖๔ (สทช.) ลงวันที่ ๒๖ มกราคม ๒๕๖๔

รายการที่ ๔ ราคาซื้อครั้งสุดท้าย สัญญาเลขที่ ๑๕/๒๕๖๔ (สทช.) ลงวันที่ ๒๖ มกราคม ๒๕๖๔

๖. รายชื่อเจ้าหน้าที่ผู้กำหนดราคากลาง (ราคาอ้างอิง)

๖.๑ นายไพบูลย์ โสภภาพ นายสัตวแพทย์ชำนาญการพิเศษ

๖.๒ นางสาวดวงพร มาชมสมบูรณ์ เจ้าพนักงานธุรการชำนาญงาน

๖.๓ นางสาววิภาวี ต่อสัมพันธ์ดี นักวิเคราะห์นโยบายและแผน

*อนันต์*

(นายจตุรงค์ พลราช)

ผู้อำนวยการสำนักเทคโนโลยีชีวภัณฑ์สัตว์